

**Cristian Brotac**

**Manual fizica**

**Clasa a 7-a**

111/14931

Manualul a fost elaborat pe baza programei aprobate  
cu nr. 32665/1993

Referenți: Prof. dr. A. COSTESCU  
Prof. I. MELNIC  
Prof. S. TERZIU



609553

ISBN 973-30-3130-5

SL

Redactor: prof. gr. I. RODICA MIHALACHE  
Tehnoredactor: ILINCA PROSAN

## Capitolul 1

# Obiectul și metodele fizicii

## 1.1. Fizica – știință a naturii

### Introducere

Fizica este o știință a naturii; ea studiază o categorie distinctă de fenomene din natură, numite fenomene fizice (dați exemple de câteva asemenea fenomene). Însăși denumirea acestei științe derivă de la cuvântul grecesc „*fisis*”, care înseamnă natură. Fizica a apărut și s-a dezvoltat atât din nevoia de a rezolva diferite probleme, izvorâte din viața și activitatea practică a oamenilor, cât și din dorința de cunoaștere, proprie ființei umane. Primele studii și descoperiri au fost făcute în antichitate (electrizarea corpurilor prin frecare, reflexia și legile reflexiei luminii ș.a.). Dezvoltarea fizicii ca știință a fost posibilă datorită dezvoltării producției materiale care a permis realizarea primelor instrumente de cercetare, cum sunt de exemplu luneta și microscopul (apărute pe la 1600), și pe baza acumulării unor date culese din diferite observații și experimente. Cei care au adus fizica la nivelul la care ea se află astăzi, cei care au pătruns tainele ei, i-au descoperit legile și aplicațiile practice, sunt savanții, unii dintre ei oameni de geniu, ale căror nume au rămas nepieritoare o dată cu opera pe care au realizat-o. Să cităm numai numele câtorva asemenea oameni de care sunt legate descoperiri fundamentale: Arhimede, marele învățat al antichității (287-212 î.e.n.), G. Galilei (1567-1642), I. Newton (1643-1727), M. Faraday (1791-1867), J. Maxwell (1831-1879), A. Einstein (1879-1955).

În țara noastră, fizica se studiază din a doua jumătate a secolului al XVIII-lea și a fost predată și dezvoltată prin contribuția unor oameni de seamă cum sunt: Teodor Stamat, Alexe Marin, Ștefan Micu, Emanuel Bacalogh, Dimitrie Negreanu, Constantin Miculescu, Dragomir Hurmuzescu ș.a.

Au fost înființate centrul de fizică de la Măgurele (București), numeroase alte centre de învățământ și cercetare, în care lucrează fizicieni, ingineri, alți specialiști. Fizica este considerată astăzi o știință fundamentală care, alături de celelalte științe, joacă un rol important în dezvoltarea economică națională, în educarea și formarea științifică a tinerilor, în trecătarea lor pentru omul și viața.

## Metode de lucru. Metoda experimentului științific

Numeroase fenomene fizice se pot observa direct cu ajutorul simțurilor noastre. Așa sunt: deformarea unui resort, reflexia luminii pe o oglindă, încălzirea apei dintr-un vas etc. Alte fenomene nu se pot pune în evidență direct cu ajutorul simțurilor, de exemplu, propagarea luminii cu o viteză finită, starea de magnetizare a unui corp, mișcarea moleculelor din care sunt alcătuite substanțele etc. Atât într-un caz cât și în celălalt fenomenele se studiază cu ajutorul unor aparate și instalații, care permit să se facă măsurări precise. Prin prelucrarea datelor culese în urma acestor măsurări se poate cunoaște legătura dintre diferite laturi ale fenomenului studiat, se trag concluzii, se găsesc și se formulează legi fizice. Această metodă de lucru, bazată pe experimente de laborator, se numește metoda inductivă sau experimentală.

Există și o altă cale de a cerceta în fizică. Pe baza anumitor date și legi cunoscute se deduc în mod logic, de cele mai multe ori prin calcul matematic, anumite consecințe care sunt formulate ca noi adevăruri științifice sau ca noi legi fizice. Această metodă se numește metoda deductivă sau teoretică. Trebuie precizat însă că și rezultatele obținute pe cale deductivă trebuie verificate experimental și numai dacă experimentul confirmă rezultatul obținut teoretic, acesta este definitiv admis ca adevăr sau lege fizică.

Dintre cele două metode, cea mai mare pondere o are metoda experimentală. Ea se folosește pe larg atât în cercetarea științifică, cât și în laboratorul școlar. Experimentul școlar se realizează în mai multe etape, asemănător cu modul în care se realizează experimentul științific utilizat în cercetare. Aceste etape sunt următoarele: 1) formularea ipotezei care trebuie verificată experimental; 2) proiectarea experimentului; 3) realizarea experimentului și înregistrarea datelor; 4) prelucrarea datelor și stabilirea concluziilor.

Pentru a putea lucra cu ușurință în laborator și a realiza experiențele de fizică este necesar să cunoaștem componența trusci de fizică pentru gimnaziu, denumirea și rolul pieselor din trusă, modul lor de asamblare.

Rezultatul unei măsurări depinde de precizia aparatului cu care se lucrează, de îndemânarea celui care face experimentul și de alți factori. Nu putem pretinde niciodată că rezultatul unei singure măsurări a unei mărimi reprezintă valoarea adevărată a acelei mărimi. Ca dovadă, dacă vom face aceeași măsurare de mai multe ori sau dacă o vor face mai mulți experimențatori se vor obține rezultate puțin diferite. De obicei se fac mai multe măsurări ale unei mărimi, se înregistrează valorile obținute la fiecare măsurare și se calculează media aritmetică a acestor valori care se consideră ca fiind cea mai apropiată de valoarea adevărată a mărimii măsurate.

## 1.2. Mărimi fizice. Unități de măsură

Ați învățat în clasa a VI-a ce se înțelege prin mărime fizică (dați definiția mărimii fizice și exemple de mărimi fizice cunoscute). Descrierea unui fenomen, a proprietăților unui corp sau exprimarea unei legi fizice se face cu ajutorul mărimilor fizice. Despre o mărime fizică se poate vorbi, în general, fără să precizăm valoarea ei numerică; de exemplu, mișcarea unui mobil se caracterizează la un moment dat printr-o anumită

viteză, interacțiunea se caracterizează prin forța de interacțiune, o lentilă se caracterizează printr-o anumită distanță focală etc. Unele mărimi fizice se definesc pe baza unor relații matematice de definiție: de exemplu  $v = d/t$ ,  $\rho = m/V$ .

Pentru a uniformiza modul de definire a mărimilor fizice și a unităților de măsură s-a introdus „Sistemul Internațional de Unități”, notat prescurtat SI, la care a aderat și țara noastră din anul 1961. În cadrul fiecărui sistem de unități se alege un număr minim de mărimi fizice cu respectivele unități, numite fundamentale. Toate celelalte mărimi și unități se numesc mărimi și unități derivate, deoarece se deduc din unitățile fundamentale pe baza relațiilor care leagă între ele mărimile fizice. În SI se aleg șapte mărimi fizice fundamentale: lungimea, timpul, masa, cantitatea de substanță, temperatura, intensitatea curentului electric și intensitatea luminoasă. Unitățile de măsură ale acestor mărimi sunt respectiv metrul (m), secunda (s), kilogramul (kg), molul (mol), kelvinul (K), amperul (A) și candela (cd), unități fundamentale.

De obicei, unitatea de măsură a unei mărimi derivate se stabilește chiar din relația prin care se definește acea mărime. Pentru a exprima unitatea de măsură se folosește o notație specială. Să luăm, ca exemplu, definiția unității de măsură a vitezei, în SI.

Se pleacă de la relația de definiție a vitezei  $v = \frac{d}{t}$ . Luând deplasarea  $d$  și timpul  $t$  egale cu unitatea rezultă unitatea de măsură a vitezei. Vom scrie astfel:  $[v]_{SI} = \frac{[d]_{SI}}{[t]_{SI}} = \frac{1m}{1s} = 1 \frac{m}{s}$  și vom citi „unitatea de măsură pentru viteză în SI este câtul între unitatea de măsură pentru distanță în SI și unitatea de măsură pentru timp în SI.”

Denumirea	Simbolul	Semnificația	Denumirea	Simbolul	Semnificația
deca	da	$10$	deci	d	$10^{-1} = 0,1$
hecto	h	$10^2 = 100$	centi	c	$10^{-2} = 0,01$
kilo	k	$10^3 = 1\ 000$	mili	m	$10^{-3} = 0,001$
mega	M	$10^6 = 1\ 000\ 000$	micro	$\mu$	$10^{-6} = 0,000\ 001$
giga	G	$10^9 = 1\ 000\ 000\ 000$	nano	n	$10^{-9} = 0,000\ 000\ 001$
tera	T	$10^{12} = 1\ 000\ 000\ 000\ 000$	pico	p	$10^{-12} = 0,000\ 000\ 000\ 001$

Exemple:  $1\ km = 10^3\ m$ ;  $1\ \mu m = 10^{-6}\ m = 0,000\ 001\ m$ .

## 1.3. Fenomen fizic. Lege fizică

Să considerăm un corp, de exemplu apa dintr-un vas, aflat la o anumită temperatură. Apa din vas se află într-o anumită „stare fizică” pe care, cel puțin într-o primă aproximație, o putem caracteriza astfel: „apa este un corp lichid, are un anumit

\* Vă mirați că am scris  $\frac{d}{t}$  și nu  $\frac{\Delta d}{\Delta t}$ ? Explicația este foarte simplă:  $\Delta d$  reprezintă diferența a două distanțe, iar  $d$  este o distanță. Unitatea de măsură pentru distanțe și pentru diferența distanțelor este aceeași

volum, o anumită densitate și o anumită temperatură". Dacă vom încălzi apa ea va trece într-o nouă stare fizică, va avea un alt volum, o altă densitate, o altă temperatură. Încălzind apa în continuare, la temperatura de 100°C ea va începe să fiarbă și din nou i se va modifica starea fizică. La început a avut loc fenomenul de încălzire, iar apoi fenomenul fizic de fierbere.

*În general, modificarea stării fizice a unui corp în urma interacțiunii cu un alt corp se numește fenomen fizic. Am învățat că studiul fenomenelor fizice se face de obicei pe cale experimentală, căutându-se legăturile care există între mărimile fizice caracteristice corpurilor sau fenomenelor studiate. Relațiile între mărimile fizice se numesc legi fizice (dați exemple de câteva legi studiate în clasa a VI-a). Legile fizice reprezintă adevăruri științifice obiective. Aceasta înseamnă că ele nu depind de voința oamenilor. Totodată trebuie subliniat faptul că legile fizice sunt valabile în anumite condiții care trebuie dinainte precizate. Astfel, de exemplu, legea de mișcare  $d = vt$  este valabilă numai în mișcarea uniformă. Dacă mișcarea este neuniformă (viteza se modifică în timpul mișcării), această lege nu mai poate fi aplicată pentru întreaga deplasare a mobilului, ci numai pentru un interval de timp foarte mic, în care putem admite că viteza mobilului a rămas neschimbată.*

În multe cazuri legea fizică se exprimă printr-o dependență calitativă între anumite mărimi. Spunem atunci că ea este o lege calitativă. De exemplu, în clasa a VI-a am învățat că un corp încălzit își mărește volumul, iar dacă este răcit își micșorează volumul. Legea calitativă prin care se poate exprima acest rezultat este următoarea: „La creșterea temperaturii unui corp volumul său se mărește, iar la micșorarea temperaturii volumul se micșorează”.

Desigur însă că dorim și este necesar să știm mai mult în legătură cu dilatația sau contractia corpurilor.

De exemplu, în cazul prelucrării unei piese la strung trebuie să cunoaștem ce temperatură are piesa în timpul funcționării și în funcție de aceste date putem calcula dimensiunile ei la prelucrare. În acest scop se fac măsurări precise ale dimensiunilor și se stabilește legătura între dimensiunile corpului și temperatura sa. Se găsește astfel o lege cantitativă. *Legile fizice cantitative se exprimă prin relații matematice, prin grafice sau prin tabele de valori.*

### Temă experimentală

Vă propunem ca, pe baza celor învățate în acest capitol introductiv, să efectuați unul sau mai multe din experimentele următoare, referitoare la unele fenomene studiate în clasa a VI-a:

- Să se studieze relația dintre deplasarea  $d$  a corpului și durata  $t$  a mișcării în cazul unei mișcări rectilinii uniforme.
- Să se studieze dependența între alungirea  $\Delta l$  a unui resort și greutatea  $G$  a corpului suspendat de acel resort.

### Rezumat

Fizica este o știință a naturii care studiază fenomenele fizice. Ea folosește două metode de studiu și de cercetare: metoda experimentală sau inductivă și metoda teoretică sau deductivă. Într-un

experiment se parcurg câteva etape principale: formularea ipotezelor, proiectarea experimentului, efectuarea experimentului și înregistrarea datelor, prelucrarea datelor și stabilirea concluziilor.

Fizica operează cu mărimi fizice. Unitatea de măsură a unei mărimi fizice  $M$  se notează  $[M]$ . Unitățile folosite pentru mărimile fizice fac parte din SI. Unitățile fundamentale ale SI sunt: m, s, kg, mol, K, A, cd. Relațiile între mărimile fizice se numesc legi fizice. Legile fizice pot fi calitative sau cantitative. Legile fizice cantitative se pot exprima prin tabele de valori, prin grafice și prin relații matematice.

### Întrebări, exerciții, probleme

- Măsurăm de trei ori alungirea unui resort și găsim valorile  $\Delta l_1 = 3,2$  cm,  $\Delta l_2 = 3,4$  cm,  $\Delta l_3 = 3,5$  cm. Care este valoarea cea mai apropiată de valoarea adevărată a alungirii acelui resort?  
R: 3,36 cm.
- Viteza unui autoturism este 72 km/h. Să se exprime această viteză în m/s.  
R:  $20 \frac{m}{s}$ .
- Densitatea unui corp se definește prin relația  $\rho = \frac{m}{V}$  ( $m$  este masa,  $V$  - volumul corpului). Stabiliți unitatea de măsură a densității în SI.  
R:  $[\rho] = kg/m^3$ .
- Distanța de la Pământ la Soare este de 150 000 000 km. Exprimați această distanță în Mm și în Gm.  
R:  $d = 150\ 000\ Mm = 150\ Gm$ .
- Câte microsecunde sunt într-o secundă? Dar într-un minut?  
R: 1 000 000; 60 000 000.
- Viteza unui mobil este  $v = 4$  m/s. Cât este pătratul vitezei acelui mobil?  
R:  $v^2 = 16 \frac{m^2}{s^2}$ .
- Unitățile de măsură apar ca factori după valoarea numerică a mărimilor fizice. Ele se supun operațiilor de înmulțire, împărțire, ridicare la putere. Cum putem să folosim această observație pentru a verifica, în primă aproximație, corectitudinea unei relații? (De exemplu  $m = vt$  sau  $s = vt$ ).  
R: Scriind în formule și unitățile de măsură alături de valorile numerice. Efectuând operații algebrice permise și asupra unităților, trebuie să obținem unitatea de măsură a mărimii calculate.

8. Temperatura unui corp variază în timp conform datelor din următorul tabel:

$t(s)$	0	10	20	30	40	50	60
$\theta(^{\circ}C)$	10	11	12	13	14	14	14

Reprezentați grafic dependența temperaturii de timp.

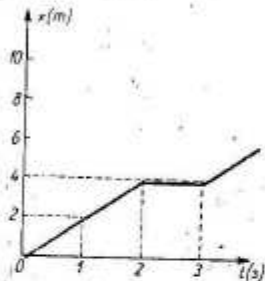

Fig. 1.1. Graficul mișcării primului mobil din problema 9.

9. Graficul obținut în urma unui experiment privind mișcarea unui mobil este cel din figura 1.1. Enumerați câteva caracteristici ale mișcării mobilului. Aceeași întrebare relativă la graficul din figura 1.2.

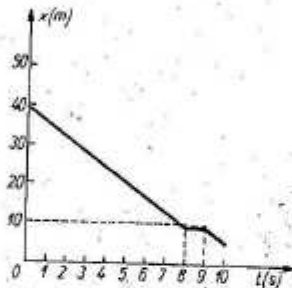

Fig. 1.2. Graficul mișcării celui de-al doilea mobil din problema 9.

## Capitolul 2

# Procese mecanice. Mărimi mecanice. Echilibru mecanic

## 2.1. Forța

### Efectele interacțiunii

Pe baza observării corpurilor din natură, precum și prin experiențele efectuate în laborator, în decursul anului trecut, ați stabilit că prin interacțiune se modifică starea de mișcare a corpurilor sau forma lor. Prin schimbarea stării de mișcare a unui corp se înțelege variația valorii numerice a vitezei lui sau schimbarea direcției lui de mișcare.

**E** Experiment: O bilă așezată pe o suprafață orizontală netedă poate fi pusă în mișcare lovind-o cu o riglă (fig. 2.1, a), deci prin acțiunea altui corp asupra ei. Dacă bila se află în mișcare, lovind-o cu rigla în sensul mișcării (fig. 2.1, b), observați o creștere a vitezei bilei. Lovind-bila în sens contrar mișcării ei (fig. 2.1, c), se observă o scădere a vitezei sau chiar oprirea bilei. Datorită acțiunii riglei valoarea vitezei bilei a variat: a crescut (de la zero sau de la o valoare diferită de zero) sau a scăzut (la zero sau la o valoare diferită de zero). Lovind bila lateral (fig. 2.1, d), observați că ea își schimbă direcția mișcării.

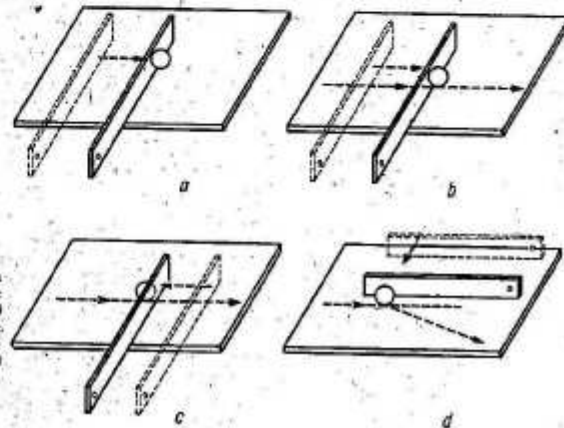

Fig. 2.1 Sub acțiunea unui corp: a) bila poate fi pusă în mișcare; b) viteza bilei poate crește; c) viteza bilei poate scădea; d) direcția de mișcare a bilei se poate modifica.

**Concluzie:** în toate cazurile studiate efectul acțiunii unui corp asupra altuia este schimbarea stării de mișcare a corpului acționat.

Efectul interacțiunii dintre corpuri, de a schimba starea de mișcare a corpurilor care interacționează, se numește *efect dinamic*.

Dacă un corp nu se poate mișca în ansamblu, atunci ce efect va avea asupra lui acțiunea altui corp?

**E** Experiment: a) Apăsați în același timp, cu rigla, o minge de cauciuc și o bilă de plastilină, așezate pe un suport. Observați că atât mingea cât și bila se turtesc, se comprimă (fig. 2.2, a). După ce încetează apăsarea, mingea de cauciuc revine la forma inițială, pe când bila de plastilină rămâne deformată (fig. 2.2, b).

b) Se suspendă de un stativ un resort de oțel (fig. 2.3, a). De capătul inferior al resortului se atarnă cârligul pentru discuri (fig. 2.3, b). Se observă întinderea resortului. Dacă se scoate cârligul, deci dacă încetează acțiunea lui asupra resortului, deformarea dispare (fig. 2.3, c).

c) Trasați mai multe linii paralele în lungul unui tub de cauciuc. Fixați un capăt (fig. 2.4, a) și rotiți capătul liber (fig. 2.4, b). Observați curbarea liniilor trasate, ceea ce indică răsucirea, deformarea tubului. După ce încetează acțiunea asupra tubului, liniile redevin paralele, deci deformarea dispare. Repetați același experiment cu o bară de plastilină. Observați că dacă acționați în același mod asupra barei ea se răsucește, iar după încetarea acțiunii, bara de plastilină rămâne deformată.

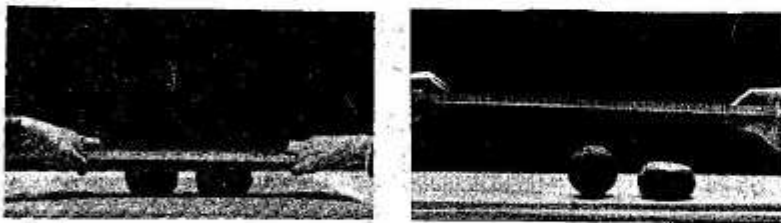

Fig. 2.2. a) O minge de cauciuc și o bilă de plastilină se comprimă prin apăsare; b) după încetarea apăsării deformarea mingii dispare, pe când a bilei de plastilină se menține.

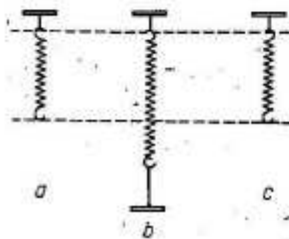

Fig. 2.3. a) Resort de oțel; b) resortul se întinde sub acțiunea unui corp; c) după încetarea acțiunii exterioare deformarea resortului dispare.

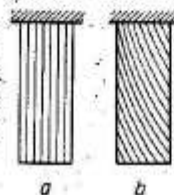

Fig. 2.4. a) Un tub de cauciuc fixat la un capăt; b) prin rotirea capătului liber, tubul se deformează.

**Concluzii:**

1) Interacțiunea dintre corpuri poate avea ca efect nu numai schimbarea stării de mișcare, ci și deformarea corpurilor. Comprimarea, întinderea, răsucirea reprezintă diferite feluri de deformări ale corpurilor.

2) Unele deformări dispar după încetarea interacțiunii (deformarea mingii de cauciuc, a resortului de oțel, a tubului de cauciuc), pe când alte deformări se mențin și după încetarea interacțiunii (a bilei de plastilină, a barei de plastilină).

Deformările care dispar după încetarea interacțiunii care le-a provocat se numesc *deformări elastice*. Deformările care se mențin și după încetarea interacțiunii care le-a provocat se numesc *deformări plastice*. Efectul de deformare a corpurilor care interacționează se numește *efectul static* al interacțiunii.

Așadar, interacțiunea dintre corpuri poate avea atât un efect dinamic, cât și un efect static asupra corpurilor care interacționează. Comparând efectele unor acțiuni diferite (fie dinamice, fie statice) asupra aceluiași corp, se poate stabili de câte ori efectul unei acțiuni este mai mare decât efectul altei acțiuni, deci de câte ori o interacțiune este mai mare decât alta. Interacțiunea este o proprietate a corpurilor, care se exprimă cantitativ printr-o mărime fizică numită forță ( $F$ ). În practică, pentru măsurarea forțelor se folosește aparatul numit dinamometru, bazat pe efectul static, de deformare a unui resort elastic. Unitatea de măsură stabilită pentru forță în SI se numește *newton (N)*, după numele fizicianului englez I. Newton (1642-1727). Definiția newtonului a fost dată pe baza efectului dinamic al forței: *un newton este acea forță care, acționând asupra unui corp cu masa de 1 kg, îi provoacă o variație a vitezei de 1 m/s în fiecare interval de timp de 1 s.*

**Forța – mărime vectorială**

Comparați efectul unei forțe ce acționează asupra unei bile în mișcare, pe direcția mișcării ei (fig. 2.1, b), cu efectul forței ce acționează pe altă direcție decât cea a mișcării (fig. 2.1, c). În primul caz nu se modifică direcția mișcării, în al doilea caz se schimbă direcția mișcării bilei. Efectul forței depinde deci de *direcția de acțiune a forței*.

Comparați efectul forței ce acționează asupra bilei pe direcția și în sensul mișcării ei (fig. 2.1, b) cu efectul forței ce acționează asupra bilei, pe aceeași direcție cu mișcarea ei, dar în sens opus mișcării (fig. 2.1, c). Efectele diferă: în primul caz viteza bilei crește; în al doilea caz scade. Acționând cu o forță de-a lungul unui resort, resortul poate fi întins sau comprimat în funcție de sensul forței. Rezultă că trebuie să se țină seamă și de *sensul de acțiune al forței*.

Așadar, forța este deplin caracterizată prin valoare numerică, unitate de măsură, direcție și sens. Direcția și sensul alcătuiesc, împreună, *orientarea*.

Unele mărimi fizice sunt deplin caracterizate prin valoare numerică și unitate de măsură (de ex. masă, volum, densitate etc.); ele se numesc *mărimi scalare*. Mărimile

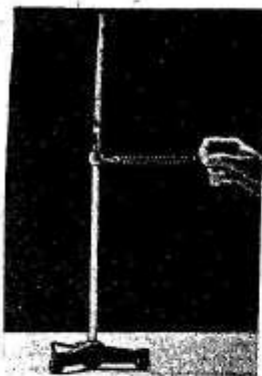

a



b

Fig. 2.5. a) Resortul este tras cu o forță, pe direcție orizontală, de la stânga la dreapta; b) forța poate fi reprezentată printr-un segment de dreaptă orientat.

O mărime vectorială se poate reprezenta grafic printr-un segment de dreaptă orientat, numit vector. Astfel, pentru a reprezenta grafic forța  $\vec{F}$  care acționează resortul din figura 2.5, a, de valoare numerică 4N, pe direcția orizontală, de la stânga la dreapta, se reprezintă întâi direcția, printr-o dreaptă orizontală  $xx'$  (fig. 2.5, b). Se alege pe această direcție un punct  $O$ , numit *punct de aplicație al forței*, adică punctul de pe resort în care acționează forța. Începând din punctul de aplicație se reprezintă pe dreaptă, de la stânga la dreapta, un segment de dreaptă de 4 ori mai lung decât un segment ales convențional, care să reprezinte 1 N. La capătul segmentului care reprezintă valoarea numerică  $F=4$  N a forței, se figurează un vârf de săgeată, prin care se indică sensul forței. Dreapta pe care se află acest segment de dreaptă orientat se numește *suportul forței*.



a

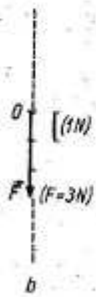

b

Fig. 2.6. a) Resortul este tras cu o forță verticală, de sus în jos; b) reprezentarea forței printr-un segment de dreaptă orientat.

fizice deplin caracterizate prin valoare numerică, unitate de măsură și orientare (direcție și sens) se numesc *mărimi vectoriale*. Forța este o mărime fizică vectorială. Simbolul mărimii vectoriale forță este  $\vec{F}$ , spre deosebire de simbolul  $F$ , care reprezintă numai valoarea numerică a forței. Două forțe  $\vec{F}_1$  și  $\vec{F}_2$  sunt egale,  $\vec{F}_1 = \vec{F}_2$ , dacă au aceeași direcție, același sens și valori numerice egale,  $F_1 = F_2$ .

Forța cu care este acționat resortul din figura 2.6, a, de valoare numerică 3 N, este reprezentată grafic în figura 2.6, b printr-un segment de dreaptă orientat. În figura 2.7, este reprezentată grafic printr-un segment de dreaptă orientat forța  $\vec{F}$ , de valoare numerică  $F=40$  N, cu care un copil trage o sanie, cu ajutorul unei sfori care face un unghi de  $30^\circ$  cu orizontala. Deoarece valoarea numerică este mare, s-a ales convențional un segment care să reprezinte 10 N și nu 1 N.

Așadar, o mărime vectorială se poate reprezenta printr-un segment de dreaptă orientat, care are următoarele elemente: valoare numerică, direcție, sens și punct de aplicație.



a

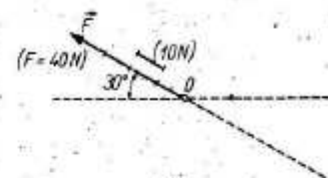

b

Fig. 2.7. Reprezentarea forței cu care copilul trage sania (a), printr-un segment de dreaptă orientat (b).

### Compunerea forțelor concurente

Asupra unui corp se pot exercita mai multe forțe în același timp. Astfel, doi elevi pot acționa în același timp asupra capătului liber al unui resort elastic, pe două direcții diferite. Forțele exercitate de ei au același punct de aplicație: capătul resortului (fig. 2.8, a).

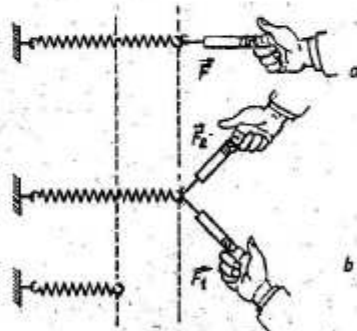

Fig. 2.8. Forța  $\vec{F}$  produce aceeași deformare ca și forțele  $\vec{F}_1$  și  $\vec{F}_2$  împreună.

Forțele cu același punct de aplicație se numesc *forțe concurente*. Aceeași deformare a resortului se poate obține dacă un singur elev trage capătul resortului prin intermediul unui dinamometru, cu o altă forță  $\vec{F}$  (fig. 2.8, b). Forța care, acționând singură asupra unui corp, produce același efect ca două forțe care ar acționa împreună, se numește *forță rezultantă*.

Se poate stabili o legătură între două forțe concurente și rezultanta lor, efectuând o serie de experimente.

**E** *Experiment:* Se utilizează dispozitivul din figura 2.8,a. Se acționează de capătul resortului, în plan orizontal, prin intermediul a două dinamometre, care vor indica forțele  $\vec{F}_1$  și  $\vec{F}_2$  și se observă deformarea resortului. Menținând aceeași valoare pentru forțele  $\vec{F}_1$  și  $\vec{F}_2$  (de ex. 0,1 N) se modifică unghiul  $\alpha$  dintre ele, având, de exemplu, valorile  $30^\circ$ ,  $60^\circ$ ,  $120^\circ$ ,  $180^\circ$ . La fiecare nouă valoare a unghiului  $\alpha$ , se înlocuiesc forțele  $\vec{F}_1$  și  $\vec{F}_2$  printr-o singură forță  $\vec{F}$ , care să producă aceeași deformare a resortului (fig.2.9). Se repetă seria măsurătorilor și pentru alte valori ale forțelor  $\vec{F}_1$  și  $\vec{F}_2$  (de ex. pentru  $F_1 = F_2 = 0,5$  N și pentru  $F_1 = F_2 = 1$  N). Treceți rezultatele în rubricile notate cu  $F$  din următorul tabel:

$F_1 = F_2$	$\alpha$	$F$	$F_1 = F_2$	$\alpha$	$F$	$F_1 = F_2$	$\alpha$	$F$
0,1 N	$30^\circ$		0,5 N	$30^\circ$		1 N	$30^\circ$	
	$60^\circ$			$60^\circ$			$60^\circ$	
	$120^\circ$			$120^\circ$			$120^\circ$	
	$180^\circ$			$180^\circ$			$180^\circ$	

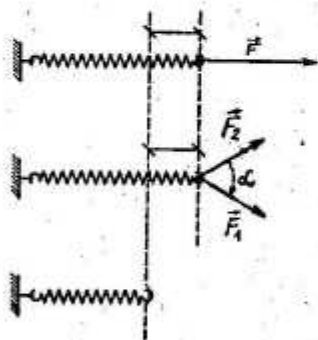

Fig.2.9. Reprezentarea forțelor  $\vec{F}_1$ ,  $\vec{F}_2$  și  $\vec{F}$  prin segmente de dreaptă orientate.

**Concluzii:**

- rezultanta a două forțe concurente depinde atât de valorile numerice ale forțelor, cât și de unghiul dintre direcțiile lor;
- rezultanta scade pe măsură ce crește unghiul dintre direcțiile celor două forțe;
- rezultanta crește pe măsură ce cresc valorile numerice ale celor două forțe concurente.

Așadar, rezultanta forțelor nu poate fi găsită, în cazul general, prin adunarea algebrică a valorilor, ci trebuie stabilită o altă regulă de compunere a forțelor. Dacă se reprezintă forțele  $\vec{F}_1$ ,  $\vec{F}_2$  și rezultanta lor  $\vec{F}$  prin segmente de dreaptă orientate, cu același punct de aplicație (fig.2.10), se observă că între acești trei vectori este o legătură

geometrică: vectorul  $\vec{F}$  este diagonală în paralelogramul construit cu vectorii  $\vec{F}_1$  și  $\vec{F}_2$  ca laturi. Înainte de a formula o regulă generală de compunere a forțelor pe baza acestei observații, trebuie să se verifice dacă această legătură dintre cele trei forțe  $\vec{F}_1$ ,  $\vec{F}_2$ ,  $\vec{F}$  se menține și în cazul în care valorile numerice ale forțelor  $\vec{F}_1$  și  $\vec{F}_2$  nu mai sunt egale între ele.

Fig. 2.10. Vectorul  $\vec{F}$  este diagonală în paralelogramul construit de vectorii  $\vec{F}_1$  și  $\vec{F}_2$  ca laturi.

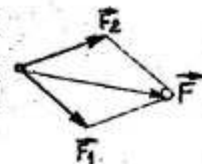

**E** *Experiment:* Fixați în trei puncte ale unei mese de laborator trei dinamometre (fig.2.11, a). Legați o sfoară de 10-20 cm lungime la mijlocul unei alte sfori de 30 cm. Fiecare dintre cele trei capete ale sforilor sunt fixate de cârligul unui dinamometru, astfel ca sforile să fie bine întinse, iar nodul central să stea în repaus. Dinamometrele vor indica cele trei forțe  $\vec{F}_1$ ,  $\vec{F}_2$ ,  $\vec{F}_3$  care acționează asupra nodului. Pe o foaie de hârtie, așezată pe masă sub nod, trasați direcțiile celor trei dinamometre când nodul este în repaus. Pe direcțiile trasate, reprezentați cei trei vectori forță (fig.2.11, b). Construiți un paralelogram cu vectorii  $\vec{F}_1$  și  $\vec{F}_2$  ca laturi și comparați diagonală lui cu vectorul  $\vec{F}_3$ .

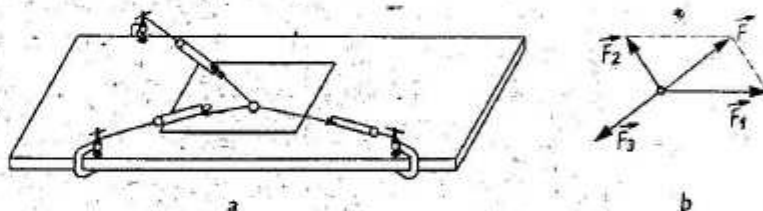

Fig. 2.11. a) Nodul este în repaus, sub acțiunea celor trei forțe indicate de dinamometre; b) reprezentarea celor trei forțe prin segmente de dreaptă orientate.

**Concluzie:** diagonală paralelogramului construit cu vectorii  $\vec{F}_1$  și  $\vec{F}_2$  ca laturi este un vector  $\vec{F}$ , cu același suport ca  $\vec{F}_3$ , de sens opus lui  $\vec{F}_3$  și cu aceeași valoare numerică. Efectul forței  $\vec{F}$ , rezultanta forțelor  $\vec{F}_1$  și  $\vec{F}_2$ , este compensat de efectul forței  $\vec{F}_3$  astfel încât nodul este în repaus. Operația de compunere (sau adunare) a două forțe se notează simbolic:

$$\vec{F}_1 + \vec{F}_2 = \vec{F}$$

unde  $\vec{F}$  este forța rezultantă.

Așadar, rezultanta a două forțe concurente poate fi găsită prin regula paralelogramului: se construiește paralelogramul care are ca laturi forțele ce se compun, iar rezultanta este vectorul reprezentat de diagonală ce începe din punctul de aplicație al celor două forțe (fig. 2.12).



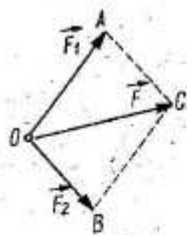

Fig. 2.12. Regula paralelogramului pentru compunerea a două forțe concurente.

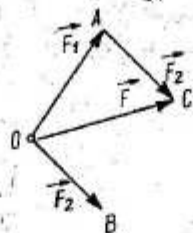

Fig. 2.13. Regula triunghiului pentru compunerea a două forțe concurente.

În figura 2.12 se observă că aceeași rezultantă  $\vec{F}$ , a forțelor  $\vec{F}_1$  și  $\vec{F}_2$ , se poate găsi construind numai triunghiul  $OAC$ . De aceea, pentru compunerea a două forțe concurente se poate folosi o altă regulă, echivalentă, numită **regula triunghiului**: se reprezintă vectorul  $\vec{F}_1$ , apoi vectorul  $\vec{F}_2$  cu vârful lui  $\vec{F}_2$  în vârful lui  $\vec{F}_1$ ; rezultanta  $\vec{F}$  se obține unind punctul de aplicație al lui  $\vec{F}_1$  cu vârful lui  $\vec{F}_2$  (fig. 2.13).

Din figurile 2.12 și 2.13 se observă că în triunghiul  $OAC$  latura  $OC$  este mai mică decât suma laturilor  $OA$  și  $AC$ , adică  $F < F_1 + F_2$  (a nu se confunda cu relația vectorială  $\vec{F} = \vec{F}_1 + \vec{F}_2$ ).



Fig. 2.14. Rezultanta a două forțe concurente, cu aceeași direcție: a) de același sens; b) de sensuri opuse, când  $F_1 > F_2$ ; c) de sensuri opuse, când  $F_2 > F_1$ .

Dacă forțele  $\vec{F}_1$  și  $\vec{F}_2$  au aceeași direcție și același sens (fig. 2.14, a), aplicând regula triunghiului se obține o rezultantă  $\vec{F}$ , a cărei valoare numerică este  $F = F_1 + F_2$  și care are direcția și sensul forțelor  $\vec{F}_1$  și  $\vec{F}_2$ . Verificați acest rezultat folosind un resort elastic și două dinamometre.

În cazul unor forțe  $\vec{F}_1$  și  $\vec{F}_2$  care au aceeași direcție, dar sensuri opuse (fig. 2.14, b, c), prin regula triunghiului se obține o rezultantă  $\vec{F}$ , care are valoarea numerică  $F = |F_1 - F_2|$  și sensul forței mai mari. Verificați acest rezultat printr-un experiment.

Așadar, două forțe concurente se compun (se adună) prin regula paralelogramului sau prin regula triunghiului ( $\vec{F} = \vec{F}_1 + \vec{F}_2$ ); valoarea numerică a rezultantei ( $F$ ) este minimă când unghiul dintre ele este de  $180^\circ$  și este maximă când unghiul dintre ele este de  $0^\circ$ :

$$F_1 - F_2 \leq F \leq F_1 + F_2$$

## Tipuri de forțe

a) **Forța de greutate.** Dacă țineți în mână un corp (o minge, o piatră, un creion etc.) și îl lăsați liber, el cade. Dacă vreți să ridicați corpul, simțiți că trebuie să învingeți o forță orientată de sus în jos. Un resort de care ați suspendat un corp se alungește (fig. 2.15), indicând acțiunea unei forțe orientate de sus în jos. Observațiile experimentale duc la concluzia că Pământul exercită o forță de atracție asupra corpurilor.

Orice corp este atras de Pământ cu o forță, numită **forță de gravitație sau forță de greutate** (pe scurt greutate). Ca orice forță, greutatea este o mărime fizică vectorială. Ea se notează cu simbolul  $\vec{G}$ . Se caracterizează prin valoare numerică, direcție, sens, punct de aplicație. Direcția forței de greutate este indicată de firul cu plumb (fig. 2.16). Această direcție, care trece prin centrul Pământului, este numită **direcție verticală**. Sensul forței de greutate este îndreptat spre centrul Pământului. Punctul de aplicație al greutății unui corp este un anumit punct al corpului, numit **centru de greutate**. Greutatea  $\vec{G}$  poate fi reprezentată printr-un segment de dreaptă orientat, având direcția verticală și sensul de sus în jos (fig. 2.17).

Valoarea numerică a greutății poate fi determinată cu dinamometrul. Fiind o forță, unitatea ei de măsură în SI este newtonul (N).

În clasa a VI-a ați învățat că, în același loc de pe suprafața Pământului, raportul dintre mărimea greutății  $G$  a unui corp și masa lui  $m$  are aceeași valoare,  $g$ , pentru orice corp:  $G/m = g$ . Între greutatea unui corp și masa sa există deci o relație de directă proporționalitate:

$$G = mg$$

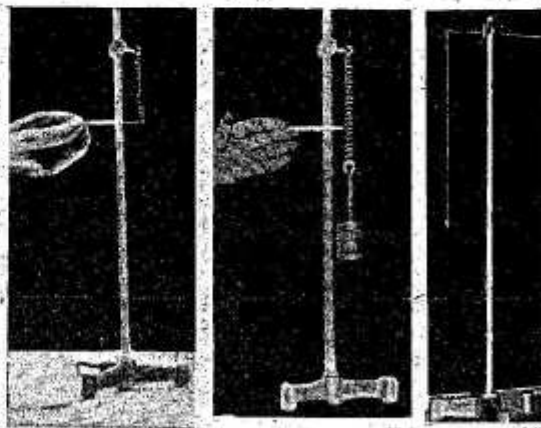

Fig. 2.15. Un resort de care s-a suspendat un corp se alungește.

Fig. 2.16. Firul cu plumb indică direcția verticală.



Fig. 2.17. Greutatea se reprezintă printr-un segment de dreaptă orientat, pe direcția verticală, cu sensul de sus în jos.

Mărimea  $g = \frac{G}{m}$  este constantă dacă distanța corpului față de centrul Pământului nu se schimbă și scade pe măsură ce crește distanța de la centrul Pământului. Așadar, greutatea unui corp are valori diferite în funcție de altitudine și latitudine, pe când masa lui rămâne constantă. În țara noastră, la nivelul mării, valoarea constantei  $g$  este de aproximativ  $9,8 \text{ N/kg}$ .

Nu numai Pământul, ci și toate celelalte corpuri exercită forțe de atracție. Astfel, pe Lună, corpurile sunt atrase cu forțe de șase ori mai mici decât pe Pământ. De aceea, cosmonauții care au aselenizat au putut face sărituri mult mai înalte pe Lună decât pe Pământ.

b) **Forța elastică.** La studiul efectului static al forțelor ați observat că unele deformări, numite elastice, dispar după ce încetează acțiunea care le-a produs (fig. 2.2, 2.3, 2.4). Revenirea corpurilor la starea inițială se face sub acțiunea unei forțe, care se opune deformării corpului, numită *forță elastică*. Datorită forței elastice, un corp deformat care acționează asupra altui corp îi poate modifica starea de mișcare. Puteți observa acest efect al forței elastice printr-un experiment.

**E** *Experiment:* Așezați un resort pe o suprafață orizontală, foarte lucioasă, și fixați-i unul dintre capete (fig. 2.18). Comprimați resortul, împingând capătul liber cu un corp paralelipipedic de lemn. Dacă încetați acțiunea, corpul paralelipipedic este împins înapoi de resortul care se destinde, sub acțiunea forței elastice. Comprimați resortul din ce în ce mai mult și eliberati-l. Veți observa că el acționează din ce în ce mai intens asupra corpului de lemn, care se deplasează pe distanțe din ce în ce mai mari.

*Concluzie:* forța elastică depinde de deformarea resortului, ea crește pe măsură ce crește deformarea lui.

Un corp suspendat de un resort se află în repaus dacă valoarea numerică a forței elastice  $F_e$ , care se opune alungirii resortului, este egală cu valoarea numerică a forței de greutate  $G$  (fig. 2.19):  $G = F_e$ . În clasa a VI-a ați stabilit pe baza unor experimente, că între

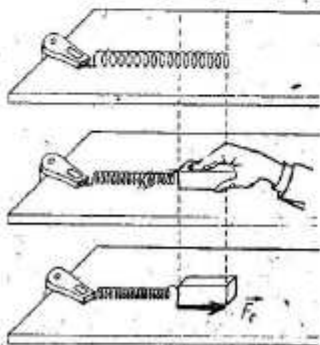

Fig. 2.18. Resortul este comprimat cu ajutorul corpului paralelipipedic.

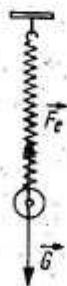

Fig. 2.19. În resortul deformat apare o forță elastică, ce se opune deformării.

forța de greutate  $\vec{G}$ , care deformează un resort, și alungirea  $\Delta l$  produsă există o relație de directă proporționalitate (legea deformărilor elastice):  $G = k \cdot \Delta l$ . Așadar, valoarea numerică a forței elastice  $F_e$  este direct proporțională cu alungirea  $\Delta l$ :

$$F_e = k \cdot \Delta l.$$

În această relație, constanta de proporționalitate dintre forța elastică și alungire, numită *constantă elastică a resortului*, s-a notat cu  $k$ . Unitatea de măsură în SI pentru constanta elastică este *newton pe metru*  $\left(\frac{\text{N}}{\text{m}}\right)$  și se deduce din relația anterioară:

$$[k]_{\text{SI}} = \frac{[F]_{\text{SI}}}{[l]_{\text{SI}}} = \frac{\text{N}}{\text{m}}.$$

Forța elastică apare într-un corp deformat; ea are o astfel de orientare, încât se opune deformării corpului; valoarea sa numerică este direct proporțională cu deformarea.

c) **Forța de frecare.** O minge care se rostogolește pe o suprafață orizontală își micșorează viteza și în cele din urmă se oprește. Cauza schimbării stării de mișcare a unui corp este acțiunea unei forțe. Putem presupune că forța ce are ca efect scăderea vitezei mingii este exercitată de suprafața de sprijin. Pentru a verifica această ipoteză, efectuați un experiment.

**E** *Experiment:* Suspendați o bilă de un suport (fig. 2.20). Așezați altă bilă pe o suprafață orizontală, netedă (o placă de sticlă), astfel încât bilele să se atingă. Ridicați bila suspendată și apoi lăsați-o liberă, astfel încât în cădere să lovească

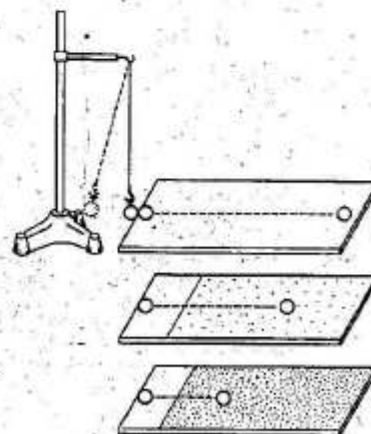

Fig. 2.20. Suprafețele cu diferite asperități frânează mișcarea bilei în mod diferit.

E cealaltă bilă. Bila lovită va începe să se rostogolească și după o anumită distanță se va opri. Repetați experimentul, așezând pe suprafața orizontală, în calea bilei, mai întâi o foaie de sugativă și apoi o foaie de șmirghel. De fiecare dată ridicați bila suspendată până la aceeași înălțime, pentru ca prin ciocnire să imprime celeilalte bile aceeași viteză inițială. Observați distanțele după care se va opri bila. Veți constata că bila se oprește după o distanță mai mică, pe hârtia sugativă decât pe sticlă și după o distanță și mai mică pe hârtia de șmirghel.

**Concluzie:** forța care determină scăderea vitezei bilei depinde de felul suprafeței pe care se mișcă bila, de asperitățile acestei suprafețe.

Această forță este exercitată de suprafața pe care se face mișcarea și are ca efect frânarea corpului; ea se opune mișcării lui. *Forța care ia naștere la suprafața de contact dintre două corpuri și se opune mișcării unui corp față de celălalt se numește forță de frecare.* Forța de frecare produce frânarea mișcării unui corp față de alt corp, cu care este în contact; orientarea forței de frecare este în sens opus sensului de mișcare a corpului.

Ați observat cât de greu mergeți pe gheață sau cât de greu puteți ține în mână un obiect alunecos, de exemplu, un pește. Dacă nu ar exista frecare mersul nu ar fi posibil, n-am putea ține obiectele în mână, șuruburile nu s-ar putea fixa în piulițe, vehiculele n-ar putea opri și nici porni. *Rezultă că în foarte multe cazuri frecarea este utilă.*

Asupra unui corp ce se mișcă pe suprafața altuia se exercită totdeauna o forță de frecare. Pentru ca viteza corpului să se poată menține constantă, este nevoie ca acțiunea de frânare a forței de frecare să fie compensată de o altă forță, egală ca valoare cu forța de frecare, dar de sens opus ei. Aceasta este *forța de tracțiune*, pe care o dezvoltă, de exemplu, un copil care trage o sanie, motorul unui autovehicul etc. Pe baza acestei constatări se poate măsura forța de frecare cu ajutorul dispozitivului din figura 2.21. De cârligul corpului paralelipedic se leagă o sfoară care trece peste scripetele fixat la tablă. La celălalt capăt al sforii se leagă cârligul pentru discuri. Se așază corpul pe tablele și se introduc discuri pe cârlig; se lovește ușor cu degetul în tablele până ce corpul se mișcă pe tablele *cu viteză constantă*. În timpul mișcării cu viteză constantă, forța de

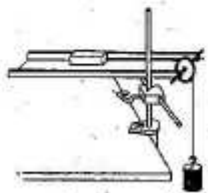

Fig. 2.21. Dispozitiv pentru măsurarea forței de frecare de adunare.

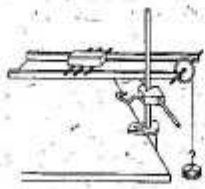

Fig. 2.22. Măsurarea forței de frecare de rostogolire.

frecare este egală ca valoare cu forța de tracțiune, reprezentată de greutatea cârligului și a discurilor.

Dacă un corp alunecă pe suprafața altuia, forța de frecare ce acționează asupra corpului este numită *forță de frecare de alunecare*. Astfel de forțe se exercită de exemplu asupra corpului paralelipedic din figura 2.21, asupra unei sănii pe zăpadă, asupra unui piston într-o pompă, asupra unui șurub introdus într-o piuliță etc. În cazul rostogolirii unui corp pe o suprafață (o minge, o roată etc.) asupra corpului acționează o *forță de frecare de rostogolire*. Cu dispozitivul din figurile 2.21, 2.22 se poate compara forța de frecare de alunecare cu forța de frecare de rostogolire.

E **Experiment:** Se determină, cu metoda arătată, forța de frecare ce acționează asupra corpului paralelipedic în două situații: când corpul se sprijină direct pe tablele (fig. 2.21) și apoi când corpul se sprijină pe câteva vergele cilindrice așezate între tablele și corp (fig. 2.22). Observați că în al doilea caz sunt necesare mai puține discuri pentru a asigura mișcarea uniformă.

**Concluzie:** pentru corpuri cu mase egale, forța de frecare de rostogolire este mai mică decât forța de frecare de alunecare.

În practică, frecarea dintre piesele aflate în mișcare ale mașinilor și utilajelor este, în multe cazuri, dăunătoare. Astfel, datorită frecării, piesele se uzează, iar forța motoare necesară pentru punerea lor în mișcare este cu atât mai mare, cu cât trebuie să învingă forțe de frecare mai mari. *Micșorarea forței de frecare se poate realiza în tehnică prin ungerea suprafețelor de contact dintre piese cu un strat subțire de lubrifiant (ulei, vaselină) și prin înlocuirea frecării de alunecare prin frecare de rostogolire.*

În cazul roților unui vehicul, între roți și suprafața pe care se mișcă se exercită frecare de rostogolire, dar între osia roții și lagăr se exercită frecare de alunecare. Pentru micșorarea frecării, la lagărele roților se înlocuiește frecarea de alunecare prin frecare de rostogolire, cu ajutorul rulmenților. Rulmentul (fig. 2.23) este format dintr-un ansamblu de două inele de oțel, concentrice, între care sunt așezate, în niște șanțuri speciale, bile sau role de oțel. Inelul interior al rulmentului se fixează pe axul roții, iar cel exterior este fixat în roată. Lagărele cu rulmenți sunt utilizate pe scară largă în construcția de mașini: tractoare, strunguri, motoare electrice, elicele avioanele, turbine, automobile, biciclete etc.



Fig. 2.23. Rulment de fabricație românească. În fotografie au fost sectionați, pentru a se observa mai bine părțile componente.

## Principiul acțiunii și reacțiunii

Când v-ați plimbat cu barca pe lac, ați putut constata că, dacă împingeți cu vâsla în mal, deci acționați cu o forță asupra malului, barca se îndepărtează de mal, ca și cum ar fi împins-o malul cu o forță.

În experimentul ilustrat de figura 2.20 se exercită o interacțiune de scurtă durată, o ciocnire între bila suspendată și bila de pe suprafața orizontală. Repetați experimentul, observând de data aceasta ce se întâmplă după ciocnire cu bila suspendată. Veți constata că, după ciocnire, ea își modifică viteza. Rezultă că și asupra bilei suspendate s-a exercitat o forță, care i-a modificat starea de mișcare. Așadar, în timpul ciocnirii, fiecare bilă a acționat asupra celeilalte cu câte o forță.

**E** Experiment. La fiecare capăt al unei bucăți de sfoară se leagă câte un dinamometru. Doi elevi trag de capetele libere ale dinamometrelor (fig. 2.24, a). Se citește indicațiile celor două dinamometre pentru diferite întinderi ale resorturilor lor.



Fig. 2.24. Forțele  $\vec{F}_1$  și  $\vec{F}_2$  au valori egale, aceeași direcție și sensuri opuse.

**Concluzie:** forțele  $\vec{F}_1$  și  $\vec{F}_2$  cu care elevii acționează unul asupra celuilalt au valori egale, acționează pe aceeași direcție și au sensuri opuse (fig. 2.24, b).

Din exemplele arătate, precum și din analiza oricărei alte interacțiuni, rezultă că ambele corpuri care participă la interacțiune își modifică fie starea de mișcare, fie forma. Așadar, ori de câte ori se exercită o forță, ca acțiune a unui corp asupra altuia, apare și o a doua forță, ca acțiune a celui de-al doilea corp asupra celui dintâi. Cele două forțe care exprimă acțiunea reciprocă (interacțiunea) dintre două corpuri se numesc *acțiune* și *reacțiune*. În natură nu există forțe izolate, ci întotdeauna forțele apar perechi, cu puncte de aplicare diferite: acțiune și reacțiune. Fiecare forță din pereche are ca efect schimbarea stării de mișcare sau deformarea unuia dintre cele două corpuri care interacționează.

Constatări făcute pe baza a numeroase observații și măsurători ale forțelor de interacțiune dintre corpuri au fost formulate într-un principiu, cunoscut sub numele de *principiul acțiunilor reciproce* sau *principiul acțiunii și reacțiunii*:

**dacă un corp acționează asupra altui corp cu o forță (acțiunea), cel de-al doilea corp acționează asupra celui dintâi cu o altă forță, de aceeași valoare, pe aceeași direcție, dar în sens opus (reacțiunea).**

Între cele două forțe, acțiunea  $\vec{F}_1$  și reacțiunea  $\vec{F}_2$ , se poate scrie relația:

$$\vec{F}_1 = -\vec{F}_2$$

Un corp suspendat de un resort (fig. 2.19) acționează asupra resortului cu o forță egală cu greutatea sa  $\vec{G}$ . Ca efect, corpul acționat – resortul – se deformează. Resortul deformat acționează și el asupra corpului cu forța elastică  $\vec{F}$ , îndreptată în sus, care compensează efectul forței de atracție a Pământului,  $\vec{G}$ , astfel încât corpul nu mai cade, ci rămâne suspendat.

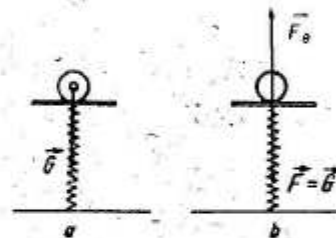

Fig. 2.25. Corpul apasă resortul cu o forță  $\vec{F} = \vec{G}$ , iar resortul acționează asupra corpului cu forța elastică  $\vec{F}$ , ce se opune comprimării.

Un corp așezat pe o platformă orizontală, de greutate neglijabilă, sprijinită pe un resort, este atras de Pământ cu o forță  $\vec{G}$  (fig. 2.25, a). Corpul acționează asupra resortului cu o forță  $\vec{F}_1$ , egală cu greutatea sa:  $\vec{F} = \vec{G}$ . Ca efect, resortul se comprimă.

Resortul comprimat acționează și el asupra corpului cu o forță elastică  $\vec{F}_2$ , ce se opune comprimării (fig. 2.25 b).

Această forță va compensa efectul greutății asupra corpului, astfel încât corpul va fi în repaus pe platformă. Un astfel de fenomen se petrece ori de câte ori un corp este așezat pe suprafața altuia. Spre deosebire de cazul resortului, deformarea este atât de mică, încât trece neobservată.

## Rezumat

Interacțiunea dintre corpuri poate avea un efect *dinamic* (schimbarea stării de mișcare), sau (și) un efect *static* (deformare elastică sau plastică) asupra corpurilor care interacționează.

Forța este pe deplin caracterizată prin valoare numerică (și unitate de măsură), punct de aplicare și orientare (direcție, sens);

forța este o mărime fizică vectorială. Ea se poate reprezenta grafic printr-un segment de dreaptă orientat (vector).

Forța care, înlocuind două forțe, produce același efect ca și ele se numește *forță rezultantă*. Rezultanta a două forțe concurente se obține prin *regula paralelogramului* sau prin *regula triunghiului*.

Orice corp este atras de Pământ cu o forță numită *greutate*. *Greutatea* are punctul de aplicație în centrul de greutate al corpului, direcție verticală, șensul spre centrul Pământului, iar valoarea ei numerică este direct proporțională cu masa corpului.

*Forța elastică*, ce apare într-un corp deformat, are o astfel de orientare încât se opune deformației corpului, iar valoarea sa numerică este direct proporțională cu deformația.

La suprafața de contact dintre două corpuri la naștere *forța de frecare*, care se opune mișcării unui corp față de celălalt. Forța de frecare este orientată în sens opus sensului de mișcare a corpului. Pentru corpuri cu mase egale, forța de frecare de rostogolire este mai mică decât forța de frecare de alunecare.

*Principiul acțiunii și reacțiunii* arată că în natură nu există acțiuni izolate, ci numai interacțiuni: dacă un corp acționează asupra altui corp cu o forță, cel de-al doilea acționează asupra celui dintâi cu o altă forță de aceeași valoare, pe aceeași direcție, dar în sens opus.

#### Probleme rezolvate

1. Doi copii au legat două sfori în același punct al unui cărucior și trág fiecare cu câte o forță de 20 N, în plan orizontal, astfel încât între sfori este un unghi de  $90^\circ$ . a) Să se reprezinte cele două forțe la scara 1 cm = 10 N. b) Să se compare cei doi vectori forță. c) Ce forță de frecare se exercită între roțile căruciorului și asfalt, dacă viteza lui este constantă?

*Rezolvare:* a) Se reprezintă suporturile forțelor, prin două drepte care se intersectează într-un punct și care formează între ele un unghi de  $90^\circ$  (fig. 2.26, a). Începând din punctul de intersecție  $O$  se reprezintă pe fiecare suport câte un segment de dreaptă orientat, cu lungimea de câte 2 cm. Se notează cei doi vectori  $\vec{F}_1$  și  $\vec{F}_2$ . b) Vectorii  $\vec{F}_1$  și  $\vec{F}_2$  au valori numerice egale  $F_1 = F_2 = 20$  N, au același punct de aplicație, dar au direcții și șensuri (orientări) diferite. De aceea vectorii  $\vec{F}_1$  și  $\vec{F}_2$  nu sânt egali:  $\vec{F}_1 \neq \vec{F}_2$ . c) Viteza căruciorului este constantă dacă efectul forțelor  $\vec{F}_1$  și  $\vec{F}_2$  este compensat de efectul forței de frecare  $\vec{F}_f$  dintre roți și asfalt. Forța care ar produce același efect ca și forțele  $\vec{F}_1$  și  $\vec{F}_2$  este rezultanta lor  $\vec{R} = \vec{F}_1 + \vec{F}_2$ . Ea poate fi găsită cu ajutorul regulii paralelogramului: se construiește paralelogramul care are vectorii  $\vec{F}_1$  și  $\vec{F}_2$  ca laturi (fig. 2.26, a), ducând prin vârful lui  $\vec{F}_1$  o paralelă la  $\vec{F}_2$  și prin vârful lui  $\vec{F}_2$  o paralelă la  $\vec{F}_1$ . Diagonala paralelogramului care începe din punctul  $O$  este rezultanta forțelor  $\vec{F}_1$  și  $\vec{F}_2$ . Putem considera că asupra căruciorului se exercită

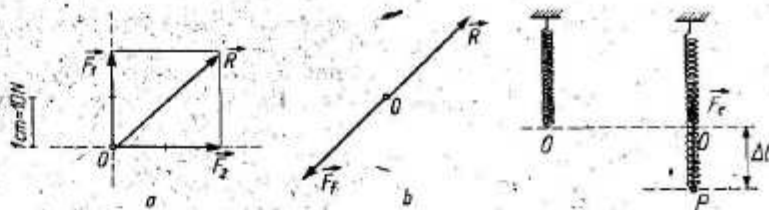

Fig. 2.26. Pentru problema rezolvată 1.

două forțe: forța  $\vec{R}$  (care le înlocuiește pe  $\vec{F}_1$  și  $\vec{F}_2$ ) și forța de frecare  $\vec{F}_f$ . Deoarece viteza căruciorului rămâne constantă, înseamnă că efectele celor două forțe  $\vec{R}$  și  $\vec{F}_f$ , se compensează, deci rezultanta lor este nulă:  $\vec{R} + \vec{F}_f = 0$ . Acest lucru este posibil numai dacă forțele  $\vec{R}$  și  $\vec{F}_f$  au aceeași direcție, șensuri opuse și valori numerice egale, astfel încât  $R - F_f = 0$  (fig. 2.26, b). Se măsoară în figura 2.26, a lungimea diagonalei și se obține 2,8 cm. Ținând seamă de scara aleasă (1 cm = 10 N), rezultă că  $R = 28$  N. Așadar, forța de frecare este  $F_f = 28$  N.

2. Ce forță elastică apare într-un resort de constantă elastică  $k = 150$  N/m când este alungit cu  $\Delta l = 1$  cm? Reprezentați această forță.

*Rezolvare:* Forța elastică din resort are valoarea numerică  $F_e = k \cdot \Delta l = 150$  N/m  $\cdot$  0,01 m = 1,5 N. Are punctul de aplicație în punctul  $P$ , la capătul resortului deformat (fig. 2.27), și este orientată în sens opus alungirii resortului, adică spre punctul  $O$ , unde s-ar găsi capătul resortului nedeformat. Se reprezintă forța elastică  $\vec{F}_e$  în lungul resortului, cu punctul de aplicație în  $P$ , cu șensul de la  $P$  spre  $O$ , printr-un segment de lungime 1,5 cm (la scara 1 cm = 1 N).

#### Întrebări, exerciții și probleme

1. Ce se întâmplă cu viteza unui corp în următoarele situații:
- asupra corpului nu acționează nici o forță;
  - asupra corpului acționează o forță, pe direcția și în șensul mișcării;
  - asupra corpului acționează o forță, pe direcția mișcării și în șens invers mișcării?
2. Indicați care din următoarele efecte pot fi obținute prin acțiunea unei singure forțe asupra unui corp:
- creșterea vitezei;
  - menținerea vitezei constante;
  - scăderea vitezei;
  - schimbarea direcției de mișcare.

3. Cum sunt forțele reprezentate la aceeași scară în figura 2.28?

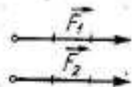

Fig. 2.28. Pentru problema 3.

4. În figura 2.29 sunt reprezentate două forțe:  $\vec{F}_1$ , la scara 1 cm = 10 N, și  $\vec{F}_2$ , la scara 1 cm = 20 N. Care este valoarea numerică a celor două forțe? Ce elemente comune au cei doi vectori  $\vec{F}_1$  și  $\vec{F}_2$ ? Se poate afirma că  $\vec{F}_1 = \vec{F}_2$ ? Dar că  $F_1 = F_2$ ?

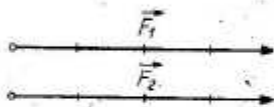

Fig. 2.29. Pentru problema 4.

5. Vectorii din figura 2.30 reprezintă, la aceeași scară, patru forțe. Ce elemente comune au aceste forțe? Este corectă relația  $F_1 = F_2 = F_3 = F_4$ ? Dar  $\vec{F}_1 = \vec{F}_2 = \vec{F}_3 = \vec{F}_4$ ?

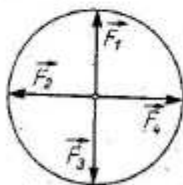

Fig. 2.30. Pentru problema 5.

6. Suspențați de cârligul unui dinamometru, unul sub celălalt, două corpuri de greutate  $G_1 = 5$  N și  $G_2 = 10$  N. Ce greutate  $G$  trebuie să aibă un al

treilea corp care, suspendat în locul celor două, să producă același efect? Verificați experimental. Scrieți relația dintre vectorii  $\vec{G}_1, \vec{G}_2, \vec{G}$  și relația dintre valorile lor numerice.

$$R: G = 15 \text{ N}; \quad \vec{G} = \vec{G}_1 + \vec{G}_2; \\ G = G_1 + G_2.$$

7. Realizați un dispozitiv ca acela din figura 2.31: fixați două dinamometre pe stative; legați de cârligele lor, cu ajutorul unor sfori, un corp de greutate cunoscută. Reprezentați prin segmente de dreaptă orientate greutatea corpului și cele două forțe  $\vec{F}_1$  și  $\vec{F}_2$  indicate de dinamometre. Verificați regula paralelogramului pentru compunerea celor două forțe concurente  $\vec{F}_1$  și  $\vec{F}_2$ . Cum trebuie să fie rezultanta lor,  $\vec{R}$ , față de greutatea corpului, când corpul este în repaus?

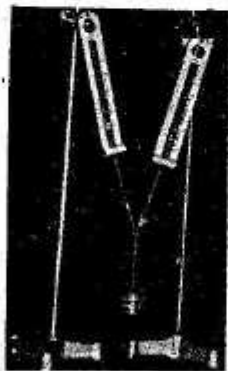

Fig. 2.31. Pentru problema 7.

8. Forțele  $\vec{F}_1, \vec{F}_2$  și  $\vec{R}$  din problema 7 satisfac relația:  $\vec{F}_1 + \vec{F}_2 = \vec{R}$ . După determinarea valorii lor numerice verificați dacă este adevărată și relația:

$F_1 + F_2 = R$ . În ce caz ar putea fi satisfăcută și această relație?

9. Așezați o monedă pe marginea mesei. Împingeți-o brusc, pe direcție orizontală, astfel încât să cadă în afara mesei. Observați mișcarea monedei după ce a părăsit suprafața de sprijin și indicați: a) ce forțe acționează asupra ei; b) ce orientare au aceste forțe față de viteza inițială a monedei; c) ce efect au aceste forțe.

10. Aruncați o minge de la sol vertical în sus. Observați ce se întâmplă cu viteza ei. Explicați ce forțe determină aceste variații ale mișcării mingii.

11. Ce efect dinamic poate avea greutatea unui corp asupra corpului? Poate avea și efect static?

12. Pământul are masă? Dar greutate?

13. Ce se întâmplă cu greutatea rucsacului dacă plecați într-o excursie în lungul paralelei care trece prin punctul de plecare? Dar în lungul meridianului?

14. În ce condiții este posibil ca două corpuri, care au masele egale, să aibă greutăți diferite?

15. Este posibil ca două corpuri, de mase diferite, să aibă greutăți egale?

16. Un corp are masa de trei ori mai mare decât altul. Care este raportul greutăților celor două corpuri, în același loc pe suprafața Pământului?

R: 3.

17. În figura 2.32 sunt reprezentate două tuburi de cauciuc deformați și forțele elastice care au apărut. Precizați cum a fost deformat fiecare corp: prin alungire sau prin comprimare?

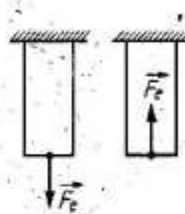

Fig. 2.32. Pentru problema 17.

18. O bilă suspendată de un resort elastic este în repaus. Trageti bila vertical în jos și apoi lăsați sistemul liber. Urmăriți mișcarea bilei de o parte și de alta a poziției ei inițiale. Reprezentați forța elastică din resort când bila este în poziția inițială, când bila este deasupra și dedesubtul poziției inițiale.

19. Care este alungirea unui resort elastic de constantă elastică 1000 N/m, dacă forța elastică este de 10 N?

R: 1 cm.

20. Ce forță elastică apare într-un resort de constantă elastică 200 N/m când este comprimat cu 2 cm? Reprezentați această forță.

R: 4 N.

21. Suspențați un corp de greutate cunoscută, pe rând, de trei resorturi elastice diferite. Măsurați de fiecare dată alungirea și determinați constantele elastice ale resorturilor. a) Ce concluzie puteți trage cu privire la

constantele elastice ale unor resorturi diferite? b) Dacă se schimbă resortul unul dinamometru, se pot păstra notațiile de pe scara gradată?

22. Pentru a împinge un dulap pe podea, cu viteză constantă, este necesară o forță de 400 N. Ce forță de frecare se exercită între dulap și podea? Reprezentați aceste două forțe prin segmente de dreaptă orientate.

R: 400 N.

23. Forța de frecare dintre roțile unui cărucior și asfalt este de 80 N. Cu ce forță trebuie tras căruciorul pentru a-l deplasa cu o viteză constantă de 0,5 m/s? Dar pentru a-l deplasa cu o viteză constantă de 0,6 m/s? Reprezentați prin segmente de dreaptă orientate forța de frecare și forța de tracțiune ce acționează asupra căruciorului.

R: 80 N.

24. Un corp este tras cu o viteză constantă pe o suprafață orizontală, prin intermediul unui dinamometru (fig. 2.33). Ce forță indică dinamometrul: greutatea corpului sau forța de frecare?

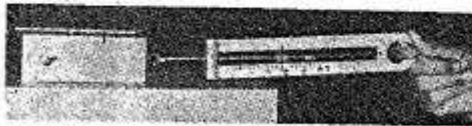

Fig. 2.33. Pentru problema 24.

25. În figura 2.34, corpul A este așezat pe un cărucior, iar greutatea corpului B trage de capătul firului. Reprezentați forțele de interacțiune dintre corpul A și cărucior. Descoperiți în acest caz

existența unei forțe de frecare care să determine deplasarea și nu oprirea unui corp? Verificați experimental.

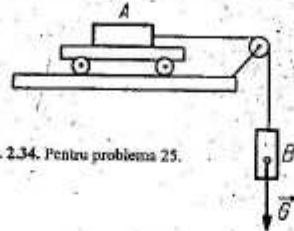

Fig. 2.34. Pentru problema 25.

26. Un om aflat într-o barcă trage de o sfoară, legată de un stâlp de pe mal. Identificați corpurile care interacționează, forțele de acțiune și reacțiune, precum și efectele acestor forțe. Reprezentați forțele.

27. O carte este în repaus pe masă. Se exercită forțe asupra ei? În caz afirmativ, indicați care sunt aceste forțe și reprezentați-le prin segmente de dreaptă orientate.

28. Corpul C este atras de Pământ cu o forță  $\vec{G}$ , numită greutatea corpului (fig. 2.35). Care este, în cazul interacțiunii corp-Pământ, cea de-a doua forță? Reprezentați-o. Ce efect are forța  $\vec{G}$ ? Dar forța de reacțiune?

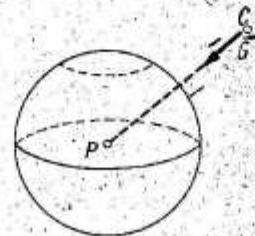

Fig. 2.35. Pentru problema 28.

## 2.2. Lucrul mecanic și energia mecanică

### Mișcarea mecanică. Deplasarea

Ați observat adesea mișcarea unui automobil. În timp ce automobilul se mișcă față de clădirile sau arborii de pe marginea șoselei, roțile lui se rotesc în jurul osiilor, volanul se rotește în jurul axei lui. Pentru determinarea poziției automobilului pe șosea nu este însă necesar să se țină seama și de mișcările diferitelor părți componente. Este suficient să se cunoască distanța de la un punct A, ales ca reper pe șosea, la un punct P al automobilului (fig. 2.36).

Fig. 2.36. Pentru a preciza poziția unui automobil, îl reprezentăm printr-un punct.



Astfel, în loc să urmărim deplasarea automobilului reprezentat în figura 2.36, ne vom referi la mișcarea punctului P. Prin urmare, *ne reprezentăm corpul printr-un punct căruia îi atribuim o masă egală cu masa corpului* și pe care îl numim **punct material**. Nu numai mișcarea unui automobil poate fi descrisă prin mișcarea unui punct material, ci și mișcările altor corpuri: a unei săniuțe pe un derdeluș, a unei mingi față de copilul care o aruncă, a unui vapor față de port, a unui avion față de aeroport etc.

Dacă se unesc pozițiile succesive în care se află punctul material în timpul mișcării, se obține o linie numită **traiectorie**. Traiectoriile pot fi **curbilinii** sau **rectilinii**. O minge lovită de un jucător de fotbal are o traiectorie curbilinie, o bicicletă care se deplasează paralel cu marginea trotuarului pe o stradă dreaptă are o traiectorie rectilinie. Uneori traiectoria poate rămâne vizibilă. Astfel se întâmplă, de exemplu, în cazul unei biciclete cu cauciucurile ude pe o șosea uscată.

Poziția punctului material pe o traiectorie rectilinie poate fi precizată prin distanța de la un punct de pe traiectorie, ales ca reper, până la punctul material. Distanța de la reper la punctul material este numită **coordonată** și se notează cu litera  $d$ . În cazul unui automobil care circulă între două localități, A și B, pe o șosea rectilinie, se poate alege ca reper punctul A, în prima localitate (fig. 2.37). Distanța străbătută între două puncte se numește **deplasare**. Deplasarea automobilului între punctele  $M_1$  și  $M_2$  este egală cu diferența coordonatelor punctului final ( $d_2$ ) și a punctului inițial ( $d_1$ ). Folosind simbolul  $\Delta$  pentru diferență, vom putea scrie deplasarea între  $M_1$  și  $M_2$ :  $\Delta d = d_2 - d_1$ . Deplasarea automobilului între punctul A și punctul  $M_1$  este egală tot cu diferența dintre coordonata

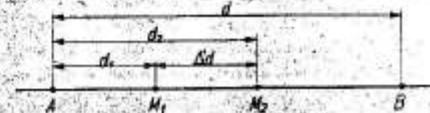

Fig. 2.37. Coordonatele și deplasarea unui mobil pe traiectorie.

punctului final ( $d_1$ ) și coordonata punctului inițial (0). Cu ajutorul figurii 2.37 se observă că deplasarea totală între A și B este egală cu suma deplasărilor între punctele intermediare (de la A la  $M_1$ , de la  $M_1$  la  $M_2$  și de la  $M_2$  la B).

### Lucrul mecanic

În timpul mișcării, corpurile din natură sunt acționate de una sau mai multe forțe. Mișcarea unui corp sub acțiunea unei forțe reprezintă un proces fizic, în care corpul trece de la poziția și viteza inițială la poziția și viteza finală. În cazul cel mai simplu, forța  $F$  este constantă și acționează pe direcția și în sensul mișcării corpului, care are o deplasare  $\Delta d$ , între punctele  $M_1$  și  $M_2$  (fig. 2.38). Astfel de procese se întâlnesc de exemplu la un automobil, al cărui motor dezvoltă o forță de tracțiune constantă, la un cărucior împins de un copil, la o macara care ridică o sarcină etc.

Pentru caracterizarea cantitativă a acestor procese fizice se definește o nouă mărime fizică, numită **lucru mecanic**, notată simbolic cu litera  $L$ .

*Lucrul mecanic efectuat de o forță constantă, ce acționează asupra unui corp pe direcția și în sensul mișcării corpului, este o mărime fizică scalară definită prin produsul dintre valoarea numerică a forței și deplasarea corpului pe direcția și în sensul forței:*

$$L = F \cdot \Delta d$$

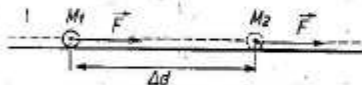

Fig. 2.38. O forță constantă care acționează asupra unui corp pe direcția și în sensul mișcării corpului.

Din această definiție rezultă că o forță ce acționează asupra unui corp care rămâne în repaus nu efectuează lucru mecanic, deoarece în acest caz deplasarea  $\Delta d = 0$ . Așadar, pentru ca o forță să poată efectua lucru mecanic, ea trebuie să-și deplaseze punctul de aplicație.

Unitatea de măsură pentru lucrul mecanic în SI a fost numită **joule**, cu simbolul  $J$ , după numele fizicianului englez J. P. Joule (1818–1889). Ea se definește pe baza relației  $L = F \cdot \Delta d$

$$1 \text{ J} = [L]_{\text{SI}} = [F]_{\text{SI}} [\Delta d]_{\text{SI}} = 1 \text{ N} \cdot \text{m}$$

Un joule reprezintă lucrul mecanic efectuat de o forță constantă de 1 N, al cărei punct de aplicație se deplasează pe distanța de 1 m, pe direcția și în sensul forței.

### Problemă rezolvată

Să se calculeze lucrul mecanic efectuat de un automobil „Dacia 1300” care circulă de la București spre Sinaia, între borma kilometrică 6 și borma kilometrică 64, dacă motorul lui dezvoltă o forță de tracțiune constantă de 2 100 N.

Reprezentăm traiectoria automobilului printr-o dreaptă (fig. 2.39) pe care notăm prin  $M_1$  și  $M_2$  poziția inițială și finală a automobilului și cu  $O$  borma kilometrică zero. Coordonatele acestor puncte, față de borma kilometrică 0, sunt  $d_1 = 6$  km, respectiv  $d_2 = 64$  km. Rezultă că deplasarea automobilului între  $M_1$  și  $M_2$  este  $\Delta d = d_2 - d_1 = = (64 - 6) \text{ km} = 58 \text{ km} = 58\,000 \text{ m}$ . Pentru a putea calcula lucrul mecanic cerut, se poate aplica relația  $L = F \cdot \Delta d$ , deoarece forța  $F$  dezvoltată de motor este constantă și orientată pe direcția și în sensul mișcării:

$$L = F \cdot \Delta d = 2\,100 \text{ N} \cdot 58\,000 \text{ m} = 139\,200\,000 \text{ J} = 1,392 \cdot 10^8 \text{ J}$$

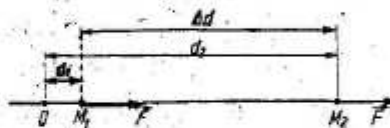

Fig. 2.39. Pentru problema rezolvată.

### Puterea mecanică

Un trolieu ridică un sac cu ciment, cu greutatea de 500 N, de pe sol la înălțimea de 10 m. Indiferent dacă el execută această operație în câteva secunde sau în câteva zeci de secunde, lucrul mecanic efectuat are aceeași valoare, de 5 000 J. Aceiași lucru mecanic poate fi efectuat mai repede sau mai încet. De aceea este necesar să putem exprima cantitativ nu numai lucrul mecanic total efectuat, ci și viteza cu care a fost efectuat. În acest scop se definește o nouă mărime fizică, numită **putere mecanică**, notată cu simbolul  $P$ . *Puterea mecanică,  $P$ , este o mărime fizică egală cu câtul dintre lucrul mecanic  $L$  efectuat de un sistem fizic și intervalul de timp  $t$  în care s-a efectuat acest lucru mecanic.*

$$P = L/t$$

Unitatea de măsură în SI pentru putere, numită **watt**, cu simbolul  $W$ , după numele lui J. Watt, se definește pe baza relației  $P = L/t$ :

$$1 \text{ W} = [P]_{\text{SI}} = \frac{[L]_{\text{SI}}}{[t]_{\text{SI}}} = \frac{1 \text{ J}}{1 \text{ s}} = 1 \frac{\text{J}}{\text{s}}$$



În practică se mai folosește o unitate tolerată, numită *cal putere*, cu simbolul CP. Un CP este egal cu 736 W. Deși denumirea acestei mărimi sugerează că ea ar reprezenta puterea dezvoltată de un cal, în realitate ea este mai mare decât puterea constantă pe care o poate dezvolta un cal într-un interval de timp îndelungat (de ordinul orelor).

Motorul unui autoturism „Dacia 1300” poate dezvolta o putere de 54 CP, deci de cea 40 kW, iar locomotiva unui tren dezvoltă o putere de 1 500–2 000 kW.

Din relația  $P = \frac{L}{t}$  se observă că lucrul mecanic poate fi exprimat prin produsul dintre putere și timp:

$$L = P \cdot t.$$

De aceea, în practică, lucrul mecanic se exprimă uneori în unități de putere înmulțite cu unități de timp. Astfel, se folosește pentru lucrul mecanic unitatea numită kilowatt-oră, care se notează kWh. Un kWh reprezintă lucrul mecanic efectuat în timp de o oră de un sistem care dezvoltă o putere constantă de 1 kW. El poate fi transformat în jouli:

$$1 \text{ kWh} = 1\,000 \text{ W} \cdot 3\,600 \text{ s} = 3\,600\,000 \text{ J}.$$

#### Problemă rezolvată

Un automobil care înaintează cu viteza constantă  $v = 54 \text{ km/h}$  dezvoltă o forță de tracțiune constantă  $F = 1\,200 \text{ N}$ . Să se afle puterea automobilului și să se exprime în CP.

Pentru calculul puterii aplicăm relația  $P = \frac{L}{t}$ , în care exprimăm lucrul mecanic prin produsul dintre forța de tracțiune  $F$  și deplasarea automobilului  $\Delta d$ , făcută în intervalul de timp  $t$ :

$$P = \frac{L}{t} = F \cdot \frac{\Delta d}{t}$$

Raportul dintre deplasarea  $\Delta d$  și timpul  $t$  în care s-a deplasat automobilul reprezintă viteza  $v$  a acestuia, astfel încât putem scrie:

$$P = Fv = 1\,200 \text{ N} \cdot 54 \text{ km/h} = 1\,200 \text{ N} \cdot \frac{54\,000}{3\,600} \text{ m/s} = 18\,000 \text{ W} = 18 \text{ kW}.$$

Pentru a exprima puterea în CP, ținem seamă că  $1 \text{ CP} = 736 \text{ W} = 0,736 \text{ kW}$ , deci

$$1 \text{ kW} = \frac{1}{0,736} \text{ CP. Așadar:}$$

$$P = \frac{18}{0,736} \text{ CP} = 24,4 \text{ CP}.$$

Motorul automobilului dezvoltă această putere în condițiile date în enunț. În alte condiții el ar putea dezvolta altă putere, fără să depășească însă o putere maximă.

#### Energia mecanică – mărime de stare

Un corp în mișcare poate efectua lucru mecanic. Astfel, un ciocan care bate un cui efectuează lucru mecanic. Viteza ciocanului scade, deci prin efectuarea de lucru mecanic ciocanul își modifică starea lui mecanică. Se poate stabili o legătură între viteza corpului care efectuează lucru mecanic și mărimea lucrului mecanic efectuat, printr-un experiment.

**E Experiment:** Pe o masă orizontală, foarte lucioasă, se așază un cărucior (fig. 2.40). La două capete ale căruciorului se leagă două sfori, trecute fiecare peste câte un scripete fixat de masă. La capătul uneia din sfori se suspendă un cârlig cu discuri crestate  $C$ , care se sprijină pe un suport opritor  $S$ , fixat la masă. Cealaltă sfoară se trece prin orificiul unui dop de cauciuc  $D$ , sprijinit pe un inel opritor  $O$ , fixat la masă. La capătul acestei sfori se leagă un nasture cu diametrul mai mare decât orificiul dopului  $D$ . Cârligul cu discuri crestate  $C$  este ridicat la o înălțime  $h$  față de suportul  $S$  și apoi este lăsat liber. În cădere, el antrenează căruciorul. După încetarea acțiunii corpului  $C$ , prin oprirea sa pe suportul  $S$ , căruciorul mai parcurge o distanță. Când nasturele de la capătul sforii ajunge sub dopul  $D$ , îl ridică de pe inelul opritor. Corpul  $D$  va fi ridicat la o anumită înălțime datorită acțiunii căruciorului. În felul acesta căruciorul efectuează lucru mecanic pentru ridicarea corpului  $D$ . În timpul ridicării corpului  $D$  viteza căruciorului scade până la oprire. Ridicând corpul  $C$  la înălțimi  $h$  din ce în ce mai mari, viteza căruciorului în momentul opririi corpului  $C$  pe suport este din ce în ce mai mare. Se observă că, pe măsură ce viteza căruciorului este mai mare, distanța pe care este ridicat dopul  $D$  până la oprirea căruciorului este mai mare, deci lucrul mecanic efectuat de cărucior pentru ridicarea dopului este mai mare.

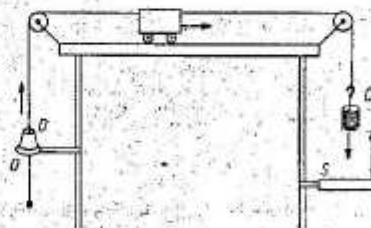

Fig. 2.40. Dispozitiv pentru studiul lucrului mecanic efectuat de un corp în mișcare.

**Concluzie:** un corp în mișcare poate efectua până la oprire un lucru mecanic cu atât mai mare, cu cât are viteza mai mare. Prin efectuarea de lucru mecanic, un corp în mișcare își modifică viteza, deci își modifică starea mecanică.

Pentru a exprima cantitativ proprietatea unui corp în mișcare de a efectua lucru mecanic, se introduce o nouă mărime fizică, numită **energie cinetică**, notată cu simbolul

$E_p$ . Cuvântul „energie” provine de la cuvântul grecesc „enérghia”, care înseamnă „activitate”, iar cuvântul „cinetic” provine de la cuvântul grecesc „kineticoe”, care înseamnă „mișcător”.

Fiecărei stări mecanice a unui corp în mișcare îi corespunde o energie cinetică. Un corp în mișcare cu o anumită viteză are o energie cinetică egală cu lucrul mecanic efectuat de acel corp în procesul de trecere de la viteză corespunzătoare acelei stări până la oprire.

Energia cinetică a unui corp crește pe măsură ce crește viteza sa.

Un corp în repaus, aflat la o anumită înălțime față de Pământ, nu are energie cinetică. Dacă este lăsat să cadă, greutatea lui efectuează un lucru mecanic. Cu cât cade de la o înălțime mai mare, cu atât lucrul mecanic efectuat de greutate în cursul căderii este mai mare. Capacitatea de a efectua lucru mecanic a sistemului alcătuit din corp și Pământ, când corpul este inițial în repaus, depinde deci de poziția inițială a corpului față de Pământ.

Un resort comprimat, prin destindere, împinge un corp aflat la unul din capete, celălalt capăt fiind fix (fig. 2.41). În timpul destinderii resortului, forța elastică își deplasează punctul de aplicație, efectuând lucru mecanic. Acesta va fi cu atât mai mare, cu cât resortul a fost comprimat inițial mai mult. Capacitatea sistemului de a efectua lucru mecanic depinde deci de poziția inițială a spirelor resortului.

Din exemplele analizate, rezultă că un sistem fizic, între ale cărui părți componente se exercită interacțiuni, are capacitatea de a efectua lucru mecanic. Prin lucrul mecanic efectuat de forțele de interacțiune din sistem, poziția relativă a părților componente ale sistemului se schimbă, deci se schimbă starea lui mecanică. Pentru a exprima cantitativ proprietatea unui sistem fizic, aflat într-o anumită stare mecanică, de a efectua lucru mecanic prin forțele de interacțiune dintre părțile lui componente, se definește o altă formă de energie, numită energie potențială, cu simbolul  $E_p$ . Sistemul poate trece

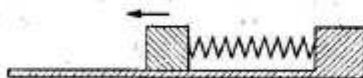

Fig. 2.41. După ce a fost comprimat, resortul împinge un corp, prin destindere.

dintr-o stare inițială, căreia îi corespunde energia potențială  $E_{p1}$ , într-o stare finală, căreia îi corespunde energia potențială  $E_{p2}$ , prin efectuare de lucru mecanic.

Diferența dintre valorile inițială și finală ale energiei potențiale a unui sistem este egală cu lucrul mecanic efectuat de sistem la trecerea din starea inițială în starea finală:

$$E_{p1} - E_{p2} = L,$$

Pe baza acestei relații se poate calcula variația energiei potențiale a unui sistem.

În cazul sistemului alcătuit dintr-un corp de masă  $m$  și Pământ, când corpul se află la o înălțime  $h$  față de suprafața Pământului (fig. 2.42), sistemul, în starea inițială 1, are energia potențială  $E_{p1}$ , iar după ce corpul a căzut pe suprafața Pământului, sistemul, în starea finală 2, are energia potențială  $E_{p2}$ . Diferența  $E_{p1} - E_{p2}$  este egală cu lucrul mecanic efectuat de forța de greutate  $G = m \cdot g$  care și-a deplasat punctul de aplicație pe distanța  $h$ .

$$E_{p1} - E_{p2} = L = G \cdot h = m \cdot g \cdot h.$$

Se face următoarea convenție simplificatoare:  $E_{p2} = 0$ , adică se alege convențional ca stare de referință, cu energie potențială nulă, starea 2, când corpul este pe sol. Se poate obține energia potențială  $E_p$  a unui corp (într-o stare oarecare 1) aflat la o înălțime  $h$  față de suprafața Pământului:

$$E_p = mgh.$$

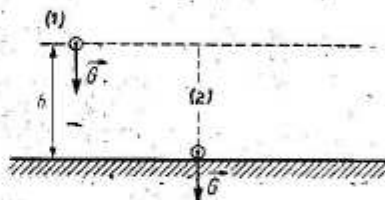

Fig. 2.42. Sistemul corp-Pământ în două stări diferite.

Rezultă că energia potențială a sistemului corp-Pământ este cu atât mai mare, cu cât înălțimea la care se află corpul față de suprafața Pământului este mai mare.

Analizând oricare sistem fizic care poate efectua lucru mecanic, putem trage următoarele concluzii:

- starea mecanică a unui sistem fizic se poate schimba prin schimbarea vitezei sau prin schimbarea poziției părților componente ale sistemului;

- la trecerea unui sistem fizic dintr-o stare mecanică în alta se efectuează lucru mecanic;

- un sistem poate efectua un lucru mecanic mai mare sau mai mic, în funcție de stările lui mecanice, inițială și finală.

- Energia mecanică este o mărime fizică, prin care se caracterizează starea mecanică a unui sistem fizic. Energia mecanică  $E$  a unui sistem fizic este egală cu suma energiei cinetice  $E_c$  și a energiei potențiale  $E_p$  a sistemului:  $E = E_c + E_p$ . Energia se exprimă, ca și lucrul mecanic, în jouli (J).

Un sistem fizic, într-o anumită stare mecanică, este caracterizat prin energie mecanică (nu prin lucru mecanic).

Lucrul mecanic caracterizează procesul de trecere a sistemului dintr-o stare mecanică în alta și este o măsură a variației energiei mecanice a sistemului.

În unele stări sistemul poate avea numai energie cinetică, în alte stări numai energie potențială, iar în altele ambele forme, cinetică și potențială.

### Conservarea energiei mecanice

Să analizăm din punctul de vedere al energiei stările unui corp, mic și greu, suspendat de un fir.

- E *Experiment:* Realizați un pendul gravitațional, suspendând o sferă metalică la capătul unui fir legat de o tijă fixată pe un suport (fig. 2.43, a). Deplasați sfera din poziția verticală a firului (poziția de echilibru) cu 3-4 cm și o lăsați liberă. Veți observa că sfera se deplasează de o parte și de alta a poziției de echilibru, efectuând oscilații. Pe un carton așezat vertical în spatele pendulului, înregistrați, fără să atingeți pendulul, poziția de echilibru  $O$  (fig. 2.43, b), poziția inițială  $A$  a pendulului și poziția  $B$ , la care se ridică pendulul de cealaltă parte a poziției de echilibru.

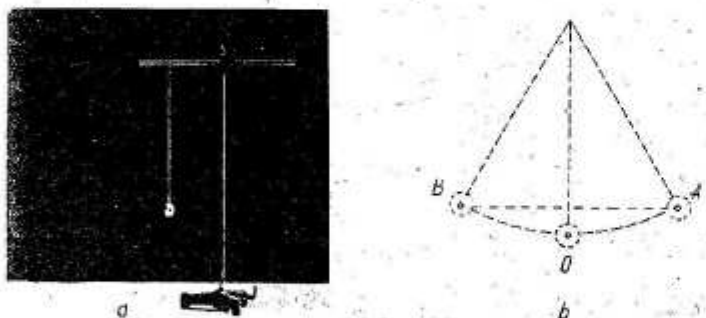

Fig. 2.43. Pendulul gravitațional: a) dispozitiv experimental; b) punctul  $B$ , la care se ridică pendulul, este la aceeași înălțime ca și punctul  $A$ , din care a fost lăsat liber.

Veți constata că cele două puncte  $A$  și  $B$  sunt la aceeași înălțime față de Pământ. Rezultă că în poziția  $B$  pendulul are aceeași energie potențială ca și în poziția  $A$ . În aceste poziții, pendulul, fiind în repaus, nu are energie cinetică, deci, *energia lui mecanică în starea  $A$  este egală cu energia lui mecanică în starea  $B$*  (numai energie potențială).

În timpul mișcării pendulului din poziția inițială  $A$  (unde  $v = 0$ ) spre poziția de echilibru  $O$  (unde  $v$  este maximă) înălțimea lui față de Pământ scade, deci energia lui potențială scade. În același timp, viteza pendulului crește, deci energia lui cinetică crește.

Pe măsură ce pendulul se îndepărtează de poziția de echilibru, de la  $O$  spre  $B$  (unde  $v = 0$ ), înălțimea lui față de Pământ crește, deci crește energia potențială. În același timp, o dată cu scăderea vitezei lui, scade și energia cinetică.

Așadar, orice creștere a energiei cinetice a pendulului gravitațional este însoțită de o scădere a energiei potențiale, iar orice scădere a energiei sale cinetice este însoțită de o creștere a energiei potențiale. Se poate spune că în timpul mișcării pendulului gravitațional, *energia cinetică și potențială se transformă reciproc, dintr-o formă în alta*.

Transformarea reciprocă a energiei cinetice și potențiale se întâlnește și la alte sisteme. Energia potențială a apei din lacul de acumulare al unui baraj se transformă în timpul căderii în energie cinetică, ce poate fi utilizată pentru punerea în funcțiune a turbinii unei hidrocentrale. Energia cinetică a unui corp care lovește capătul unui resort plastic, fixat la celălalt capăt, se transformă în energie potențială în timpul comprimării resortului (fig. 2.44, a). Când resortul începe să se destindă, energia potențială se transformă în energie cinetică și corpul capătă viteză din ce în ce mai mare (fig. 2.44, b).

Dacă n-ar exista frecarea, datorită căreia mișcarea pendulului gravitațional este frânată, pendulul s-ar ridica de fiecare dată la aceeași distanță maximă, de o parte și de alta a poziției de echilibru, în punctele  $A$  și  $B$  (fig. 2.43, b). Astfel energia mecanică a pendulului, egală cu energia lui potențială maximă, ar rămâne constantă în timpul mișcării. Prin studierea energiei mecanice a oricărui sistem care nu interacționează cu corpurile din jur și în care forțele de frecare sunt neglijabile s-a ajuns la aceeași concluzie, ca și în cazul analizat mai sus, al pendulului gravitațional.

Această concluzie poartă numele de **legea conservării energiei mecanice** și se poate enunța astfel:

**Energia mecanică a unui sistem fizic care nu interacționează cu corpurile din jur și în care frecările sunt neglijabile rămâne constantă (se conservă) în cursul transformării ei din energie cinetică în potențială și din energie potențială în cinetică.**

Când forțele de frecare sunt mari și nu se pot neglija, se constată că energia mecanică a sistemului scade treptat și diferitele părți ale sistemului se încălzesc. Acest aspect al transformării energiei se va studia în capitolul 4.

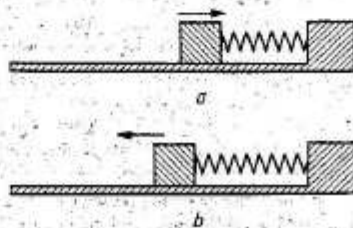

Fig. 2.44. Sistem fizic alcătuit dintr-un corp care ciocnește un resort: a) în timpul comprimării resortului energia cinetică se transformă în energie potențială; b) prin destinderea resortului energia potențială se transformă în energie cinetică.

## Rezumat

*Lucrul mecanic efectuat de o forță constantă, ce acționează asupra unui corp pe direcția și în sensul mișcării corpului, este o mărime fizică scalară, definită prin produsul dintre valoarea numerică a forței și deplasarea corpului. Pentru ca o forță să poată efectua lucru mecanic ea trebuie să-și deplaseze punctul de aplicație. Puterea mecanică este câtul dintre lucrul mecanic efectuat de sistem și intervalul de timp în care s-a efectuat acest lucru mecanic. Ea exprimă cantitativ viteza cu care un sistem efectuează lucru mecanic. Unitatea de măsură pentru lucru mecanic este joule (J), iar pentru putere watt (W).*

Starea mecanică a unui sistem fizic se poate schimba prin schimbarea vitezei sau prin schimbarea poziției părților sale componente. La trecerea unui sistem fizic dintr-o stare mecanică în alta se efectuează lucru mecanic. Fiecărei stări mecanice a unui corp în mișcare cu o anumită viteză îi corespunde o anumită energie cinetică. Fiecărei stări mecanice a unui sistem fizic, caracterizată printr-o anumită poziție relativă a părților lui componente îi corespunde o anumită energie potențială. Energia mecanică este o mărime fizică prin care se caracterizează starea mecanică a unui sistem fizic. Ea se compune din energie cinetică și energie potențială. Energia mecanică a unui sistem fizic izolat și fără frecări rămâne constantă în cursul transformării energiei cinetice în potențială și a energiei potențiale în cinetică.

### Întrebări, exerciții, probleme

1. Un om taie lemne cu un ferăstrău. La fiecare cursă el împinge ferăstrăul cu o forță de 80 N și îl deplasează cu 0,40 m. Ce lucru mecanic efectuează la fiecare împingere?

R: 32 J.

2. Un tramvai are forța de tracțiune de  $2 \cdot 10^4$  N. Între două stații, aflate la distanța de 300 m, conducătorul utilizează forța de tracțiune numai pe prima treime a acestei distanțe, tramvaiul mergând mai departe în virtutea inerției. Ce lucru mecanic efectuează electromotorul tramvaiului între două stații?

R:  $2 \cdot 10^6$  J.

3. Cu ajutorul unei pompe se ridică o masă de apă cu greutatea de 30 000 N într-un rezervor, la înălțimea de 10 m. Ce lucru mecanic efectuează pompa?

R:  $3 \cdot 10^6$  J.

4. Un corp este împins cu o forță de 1 000 N pe o distanță de 500 m, întâi pe o suprafață lucioasă și apoi pe o suprafață cu asperități. În ce caz lucrul mecanic este mai mare?

5. Asupra corpului din problema precedentă se exercită forțe de frecare diferite. Efectuează aceste forțe lucru mecanic? În caz afirmativ, care dintre aceste lucruri mecanice este mai mare?

6. Ce putere trebuie să dezvolte motorul unui ascensor cu greutatea totală de 10 000 N care urcă la etajul 10 în 30 s, distanța dintre etaje fiind de 3 m?

R:  $10^4$  W.

7. Care este puterea mecanică a unui halterofil care ridică halterele cu greutatea de 1 200 N de la podea la înălțimea de 2,2 m în 5 s?

R: 528 W.

8. Care este puterea unei locomotive care dezvoltă o forță de tracțiune de 75 000 N la viteza de 108 km/h?

R:  $2,25 \cdot 10^6$  W.

9. Un tractor se deplasează sub acțiunea motorului său de 60 CP cu viteza de 3,6 km/h, apoi cu 5,4 km/h. Care sunt forțele de tracțiune dezvoltate? Ce dispozitiv din alcătuirea tractorului permite modificarea forței de tracțiune la putere constantă, o dată cu modificarea vitezelor?

R:  $4,416 \cdot 10^4$  N;  $2,944 \cdot 10^4$  N.

10. Un cal trage o căruță cu o forță de tracțiune de 240 N între bornele kilometrice 7 și 27 în 3 h și 20 min. O motocicletă, al cărei motor dezvoltă o forță de tracțiune de 120 N, parcurge aceeași distanță în 20 min. Cine efectuează un lucru mecanic mai mare: calul sau motorul motocicletei? Cine are puterea mai mare?

R: Calul efectuează un lucru mecanic mai mare. Motorul motocicletei dezvoltă o putere mai mare.

11. O săniuță coboară pe derdeluș. Ce fel de energie are săniuța când se află:

a) în vârful derdelușului, înainte de lansare; b) la mijlocul derdelușului; c) la baza derdelușului?

12. O bilă cade pe capătul unui resort (fig. 2.45), de la înălțimea  $h$ . La ce

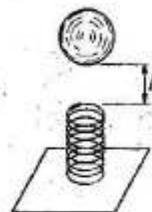

Fig. 2.45. Pentru problema 12.

înălțime maximă poate fi aruncată bila, după ce a căzut pe resort, prin destinderea acestuia? Analizați transformările de energie în acest proces. Se neglijează frecările.

13. Un înotător sare în apă de pe tranbulină. Care sunt variațiile de energie în acest proces? Unde va avea energie potențială maximă? Dar energie cinetică maximă?

14. Cu cât va crește energia cinetică a unui cărucior, dacă este împins de un copil cu o forță constantă de 10 N pe distanță de 5 m? Forța de frecare este neglijabilă.

R: 50 J.

15. Un jucător ridică o minge, cu greutatea de 3 N, de la sol până la înălțimea de 2 m. Cu cât crește energia potențială a sistemului minge-Pământ?

R: 6 J.

## 2.3 Echilibrul mecanic al solidului

### Momentul forței

Un corp aflat în repaus față de un reper este în *echilibru*. Cărțile și caietele așezate pe bancă, hainele agățate în cuier, lampa suspendată de tavan sunt corpuri în echilibru. Asupra unui corp aflat în echilibru pot să acționeze mai multe forțe, dar efectele lor se compensează reciproc, astfel încât viteza corpului nu se modifică. Aceasta înseamnă că forța rezultantă, egală cu suma vectorială a tuturor forțelor ce acționează asupra corpului, este nulă.

Așadar, **rezultanta forțelor ce acționează asupra unui corp aflat în echilibru este nulă**. Să verificăm, cu ajutorul unui experiment, dacă această condiție este suficientă pentru a se realiza echilibrul.

**E** *Experiment.* Un disc, perforat în lungul diametrelor, se montează astfel încât să se poată roti în jurul unui ax ce trece prin centrul său. Trageți în sensuri opuse de două dinamometre cu capetele fixate în aceeași perforație a discului (fig. 2.46, a), astfel încât dinamometrele să indice aceeași valoare. Rezultanta celor două forțe cu care acționați asupra discului este, în acest caz, nulă. Veți observa că discul rămâne în echilibru, indiferent în ce punct fixați capetele celor două dinamometre. Acționați apoi cu aceleași două forțe egale ca valoare, pe aceeași direcție, în sens opus (forțele opuse), deci cu rezultantă nulă, dar schimbându-le punctele de aplicație, ca în figura 2.46, b. Veți observa că discul rămâne în echilibru. Apoi schimbați punctele de aplicație ale celor două forțe egale ca valoare și de sensuri opuse ca în figura 2.46, c, astfel încât direcțiile celor două forțe să fie diferite. Veți observa că discul nu mai rămâne în echilibru, ci este în mișcare de rotație.

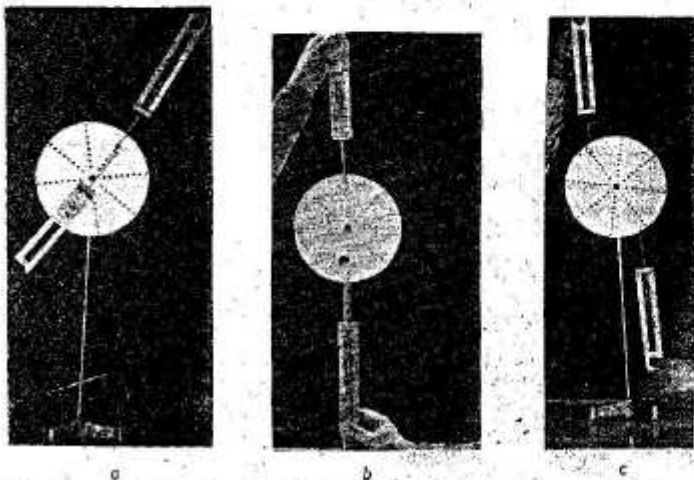

Fig. 2.46. Asupra unui disc perforat acționează două forțe egale și de sensuri opuse: a) forțele au același punct de aplicație; b) forțele au același suport, dar puncte de aplicație diferite; c) forțele au suporturi și puncte de aplicație diferite.

*Concluzie:* dacă două forțe ce acționează asupra unui corp au suporturi (direcții) și puncte de aplicație diferite, pentru realizarea echilibrului nu este suficient ca rezultanta celor două forțe să fie nulă, ci mai trebuie îndeplinită o condiție.

Pentru a găsi această condiție, vom efectua un experiment.

**E** *Experiment:* Se sprijină mijlocul unei bare de metal, divizată în părți egale, pe un ax orizontal, fixat pe un suport (fig. 2.47). De o parte și de alta a punctului de sprijin se agată două cârlige pentru discuri crestate și se așază pe cârlige discuri, până ce bara divizată rămâne în repaus, adică până la echilibru. La echilibru, bara divizată este în poziție orizontală. Greutatea unuia dintre cârlige și a discurilor crestate de pe el constituie forța  $F_1$ , iar greutatea celuilalt constituie forța  $F_2$ . Distanțele de la punctul de rotație  $O$  la suporturile forțelor, notate  $d_1$ , respectiv  $d_2$  se determină cu ajutorul numărului de diviziuni de la centrul barei până la cârligul corespunzător. Se alege 4-5 poziții diferite pentru cele două cârlige și de fiecare dată se echilibrează bara divizată.

În tabel se dau rezultatele unei serii de patru determinări:

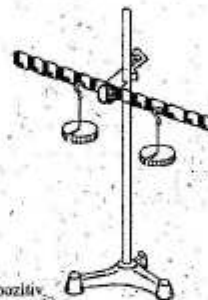

Nr. det.	$b_1$	$b_2$	$F_1$	$F_2$	$F_1/F_2$	$b_2/b_1$
1	2	4	4	2	2	2
2	2	4	6	3	2	2
3	1	3	9	3	3	3
4	4	4	5	5	1	1

Fig. 2.47. Dispozitiv pentru studiul echilibrului unui corp aflat sub acțiunea a două forțe paralele.

*Concluzie:* la echilibru, raportul  $F_1/F_2$  este egal cu raportul  $b_2/b_1$ .

$$\frac{F_1}{F_2} = \frac{b_2}{b_1}$$

Verificăm faptul că această condiție de echilibru rămâne valabilă și în cazul în care suporturile celor două forțe  $F_1$  și  $F_2$  nu sunt paralele între ele.

**E** *Experiment:* Forțele care acționează asupra discului vor fi greutatea unor cârlige cu discuri, pe care le agățăm de discul perforat, cu ajutorul unor sfori. Direcția de acțiune a forțelor poate fi schimbată, trecând aceste sfori peste scripete fixe (fig. 2.48, a). Se suspendă corpuri de o parte și de alta a discului, în puncte oarecare  $A$ ,  $B$  (fig. 2.48, b). Pentru fiecare pereche de puncte se alege forțe  $F_1$ ,  $F_2$ , astfel încât discul perforat să fie în echilibru. Se determină distanțele  $b_1$  și  $b_2$  de la punctul de rotație  $O$  la suporturile celor două forțe. Se trec rezultatele într-un tabel.

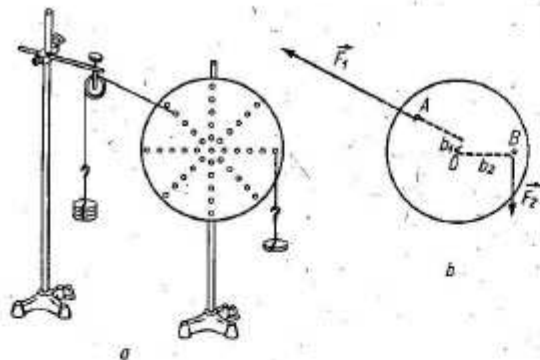

Fig. 2. 48 Studiu de echilibru al unei disce perforate: a) dispozitivul experimental; b) forțele și brațele forțelor.

Iată, de exemplu, un tabel cu rezultate:

$F_1$	$F_2$	$b_1$	$b_2$	$F_1 b_1$	$F_2 b_2$
2	2	10	10	20	20
4	2	5	10	20	20
5	1	3	15	15	15
6	4	2	3	12	12

**Concluzie:** La echilibru, produsul  $F_1 b_1$ , corespunzător forței care rotește discul într-un sens este egal cu produsul  $F_2 b_2$  corespunzător forței care rotește discul în sens contrar:  $F_1 b_1 = F_2 b_2$ .

Distanța de la punctul de rotație  $O$  la suportul forței se numește *brațul forței*.

Produsul dintre valoarea unei forțe  $\vec{F}$  și brațul ei  $b$  definește o nouă mărime fizică, numită **momentul forței  $\vec{F}$  față de punctul  $O$** , notată simbolic cu  $\vec{M}$ :

$$M = F \cdot b$$

Momentul unei forțe descrie efectul de rotație al forței. Unitatea de măsură în SI a momentului forței este:  $[M]_{SI} = [F]_{SI} [b]_{SI} = 1 \text{ N} \cdot \text{m}$ , numită newton metru.

### Condiții de echilibru

La echilibru, efectele de rotație ale forțelor ce acționează asupra unui corp se compensează reciproc, ceea ce se poate exprima cantitativ cu ajutorul momentelor acestor forțe: *la echilibru, momentul forței care rotește corpul într-un sens trebuie să fie egal cu momentul forței care rotește corpul în sens contrar.*

Așadar, pentru ca un corp asupra căruia acționează simultan mai multe forțe să fie în echilibru, trebuie îndeplinite următoarele condiții de echilibru:

1. rezultanta forțelor care acționează asupra corpului trebuie să fie nulă (condiția de echilibru pentru mișcarea de translație);
2. momentul forței care rotește corpul într-un sens trebuie să fie egal cu momentul forței care rotește corpul în sens opus (condiția de echilibru pentru mișcarea de rotație).

În cazul barei (a cărei greutate o neglijăm) din figura 2.49 sunt îndeplinite ambele condiții de echilibru. Astfel, rezultanta forțelor ce acționează asupra barei este nulă,

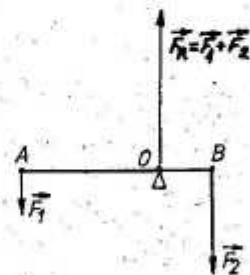

Fig. 2.49. Rezultanta forțelor  $\vec{F}_1$ ,  $\vec{F}_2$  și  $\vec{F}_x$  ce acționează asupra barei este nulă.

deoarece în punctul de sprijin acționează o forță de reacție  $\vec{F}_x$ , de mărime egală cu suma mărimilor forțelor și paralelă dar de sens contrar acestora, ca răspuns la apăsarea exercitată de bară asupra sprijinului (fig. 2.49). De asemenea, momentul forței  $\vec{F}_1$  față de punctul de sprijin  $O$  este egal cu momentul forței  $\vec{F}_2$  față de punctul  $O$ , iar momentul forței de reacție  $\vec{F}_x$  față de punctul  $O$  este nul. Forța  $\vec{F}_1$  și forța  $\vec{F}_2$  rotește bara în sensuri opuse, efectele lor anulându-se; fiind îndeplinite ambele condiții, bara este în echilibru.

1. Discul din figura 2.50 se poate roti în jurul punctului  $O$  și este acționat de o forță  $F = 5 \text{ N}$ , al cărei punct de aplicație este la  $2 \text{ cm}$  de  $O$ . În timpul rotației discului forța rămâne pe aceeași direcție și în același sens. Să se afle momentul forței față de punctul  $O$  în cele două cazuri din figură.

*Rezolvare.* Pentru a afla momentul forței față de punctul  $O$ , se determină brațul forței, ducând din  $O$  o perpendiculară pe direcția forței.

a) Brațul forței este  $OA = 2 \text{ cm}$ , iar momentul forței față de  $O$  va fi:

$$M_1 = F \cdot OA = 5 \text{ N} \cdot 0,02 \text{ m} = 0,1 \text{ Nm}.$$

b) Brațul forței va fi nul, deci momentul forței față de  $O$  este nul. Momentul forței față de un punct aflat pe suportul ei este nul. În acest caz forța  $F$  nu rotește discul.

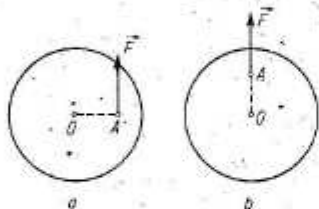

Fig. 2.50. Pentru problema rezolvată 1.

2. Asupra unui disc ce se poate roti în jurul centrului său,  $O$ , având raza  $r = 1 \text{ m}$ , acționează, în planul discului, două forțe  $F_1 = 50 \text{ N}$  și  $F_2 = 30 \text{ N}$ , cu brațele  $b_1 = 50 \text{ cm}$  și  $b_2 = 25 \text{ cm}$  (fig. 2.51), care îl rotesc în sensul acelor de ceas. Este posibil ca discul să fie în echilibru, dacă acționează și o a treia forță  $F_3 = 13 \text{ N}$ , care ar roti discul în sens invers acelor de ceas?

*Rezolvare.* La echilibru, momentele forțelor  $F_1$  și  $F_2$ , care rotesc discul în sensul acelor de ceas, trebuie să fie compensate de momentul forței  $F_3$ , care rotește discul în sens invers. Condiția de echilibru se scrie:  $F_1 b_1 + F_2 b_2 = F_3 b_3$ , de unde rezultă că forța  $F_3$  ar trebui să aibă brațul:

$$b_3 = \frac{F_1 b_1 + F_2 b_2}{F_3} = \frac{50 \text{ N} \cdot 0,5 + 30 \text{ N} \cdot 0,25 \text{ m}}{13 \text{ N}} = 2,5 \text{ m}.$$

Acest lucru nu este posibil, deoarece brațul forței nu poate depăși raza discului  $r = 1 \text{ m}$ . Ar însemna că forța  $F_3$  să acționeze într-un punct în afara discului, deci n-ar mai putea acționa asupra lui.

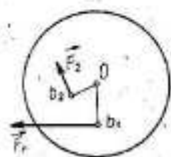

Fig. 2.51. Pentru problema rezolvată 2.

În decursul timpului s-au inventat și construit mecanisme și mașini din ce în ce mai complexe, mai perfecționate, ajungându-se la marea varietate a mașinilor folosite în zilele noastre în producția industrială, în agricultură, în transporturi, în gospodărie etc. În componența oricărei mașini, indiferent de complexitatea ei, intră așa-zimutele *mecanisme simple*. Ele sunt dispozitive care servesc la transmiterea forțelor și a mișcărilor de la elementul conducător al mașinii la elementul condus. Unele dintre cele mai simple mecanisme sunt: pârghiile, scripeții și planul inclinat.

**A. Pârghia** O rangă cu care un muncitor ridică un corp greu, un clește de spart nuci, o pensetă reprezintă pârghia. Pârghia este o bară rigidă care se poate roti în jurul unui punct de sprijin și asupra căreia acționează două forțe: forța care trebuie învinsă, numită forță rezistentă ( $R$ ), și forța cu ajutorul căreia este învinsă forța rezistentă, numită forță activă ( $F$ ).

Punctul de sprijin  $O$ , în jurul căruia se rotește pârghia, poate fi așezat în trei feluri față de punctele de aplicație ale celor două forțe,  $A$ , al forței active  $F$  și  $B$ , al forței rezistente  $R$  (fig. 2.52):

a) Punctul de sprijin se află între punctele de aplicație ale celor două forțe, activă și rezistentă (fig. 2.52; a). Acest aranjament se întâlnește, de exemplu, la o rangă, pe al căreia capăt se apasă pentru a ridica un corp, așezat la celălalt capăt (fig. 2.53), la o foarfecă (fig. 2.54), la o balanță etc. Se observă că în acest caz cele două forțe au același sens.

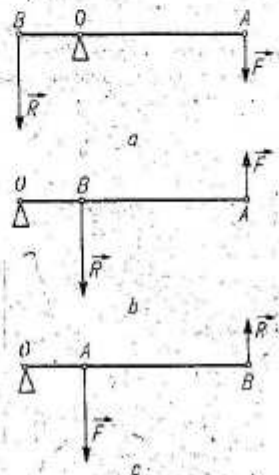
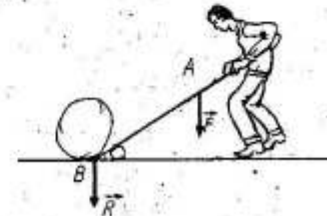

Fig. 2.52. Poziția punctului de sprijin la o pârghie: a) între punctul de aplicație al forței active și cel al forței rezistente; b) la un capăt al pârghiei, la celălalt capăt fiind punctul de aplicație al forței active; c) la un capăt al pârghiei, la celălalt capăt fiind punctul de aplicație al forței rezistente.

Fig. 2.53. Ranga este o pârghie.



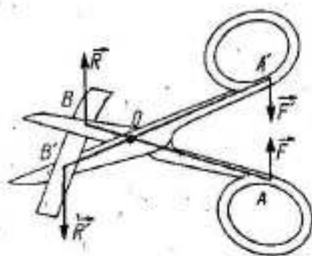

Fig. 2.54. Foarfeca este un ansamblu de două pârghii; punctul de sprijin este aşezat între forţa activă şi forţa rezistentă.

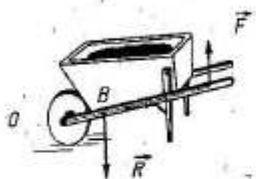

Fig. 2.55. Roaba este o pârghie cu punctul de sprijin la un capăt şi forţa activă la celălalt.

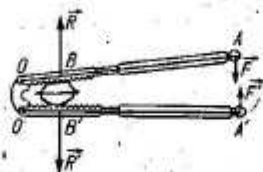

Fig. 2.56. Cleştele de spart nuci este un ansamblu de două pârghii cu punctul de sprijin la un capăt şi forţa activă la celălalt.

b) Punctul de sprijin este situat la unul din capete, iar punctul de aplicaţie al forţei active la celălalt capăt (fig. 2.52, b). Astfel de pârghii sunt, de exemplu, roaba (fig. 2.55), cleştele de spart nuci (fig. 2.56), pedala de frână a unui automobil (în punctul O este fixă, la capătul A se acţionează iar în punctul B este articulată cu tija pistonului din cilindrul de frână, fig. 2.57). Se observă că forţa activă este de sens opus celei rezistente.

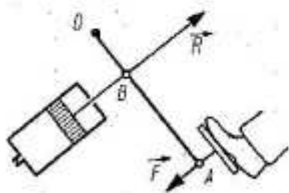

Fig. 2.57. Pedala de frână a unui automobil este o pârghie cu punctul de sprijin la un capăt şi forţa activă la celălalt.

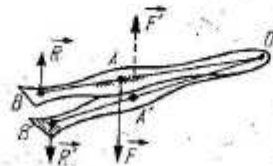

Fig. 2.58. Penseta este un ansamblu de două pârghii, cu punctul de sprijin la un capăt şi forţa rezistentă la celălalt capăt.

c) Punctul de sprijin se găseşte la unul din capete, iar punctul de aplicaţie al forţei rezistente la celălalt capăt (fig. 2.52, c). O astfel de pârghie este de exemplu penseta (fig. 2.58). Forţa activă este, în acest caz, de sens opus forţei rezistente.

Pentru orice pârghie, distanţa de la punctul de sprijin la suportul uneia din forţe este numită braţul forţei respective. Astfel, segmentul OA din figurile 2.52 a, b sau c reprezintă braţul forţei active, notat  $b_F$ , iar segmentul OB reprezintă braţul forţei rezistente, notat  $b_R$ . Aplicând condiţiile de echilibru în cazul pârghiei, putem spune că la echilibru, raportul  $FR$  este egal cu raportul  $b_R/b_F$ :

$$\frac{F}{R} = \frac{b_R}{b_F}$$

Această relaţie a fost descoperită pe cale experimentală de învăţatul grec al antichităţii Arhimede (287-212 î.e.n.). Relaţia poate fi enunţată astfel: dacă o pârghie este în echilibru, raportul forţelor este egal cu raportul invers al braţelor.

Pe baza acestei relaţii constatăm că o forţă rezistentă poate fi echilibrată de o forţă activă mai mică, dacă braţul forţei este mai mare decât al celei rezistente. Se pot echilibra forţe rezistente cu forţe active mai mici, utilizând pârghii de tipul celor din figura 2.52 a, b, de exemplu: ranga, foarfeca, pedala de frână. În timpul rotaţiei acestor pârghii în jurul punctului de sprijin, punctul de aplicaţie al forţei active se deplasează mai mult decât punctul de aplicaţie al forţei rezistente. Aşadar, prin utilizarea acestor pârghii se poate micşora forţa, dar deplasarea punctului ei de aplicaţie creşte.

Să comparăm lucrul mecanic efectuat de forţa activă cu lucrul mecanic efectuat de forţa rezistentă. Pentru a putea aplica formula  $L = F \cdot \Delta d$  pentru calculul lucrului mecanic, vom considera că deplasările punctelor de aplicaţie, al forţei active  $\vec{F}$  din A în A' (fig. 2.59) şi al forţei rezistente  $\vec{R}$  din B în B', sunt foarte mici, astfel încât arcele AA'

Fig. 2.59. Deplasarea punctelor de aplicaţie ale forţelor la o pârghie.

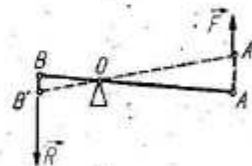

şi BB' pot fi confundate cu coardele AA' şi BB', iar acestea pot fi considerate pe direcţia forţelor  $\vec{F}$ , respectiv  $\vec{R}$ . Atunci, forţa activă efectuează un lucru mecanic

$$L_F = F \cdot AA'$$

iar forţa rezistentă efectuează un lucru mecanic

$$L_R = R \cdot BB'$$



Pentru a compara  $L_F$  și  $L_R$  vom face raportul lor:

$$\frac{L_F}{L_R} = \frac{F \cdot AA'}{R \cdot BB'}$$

În triunghiurile isoscele asemenea  $OAA'$  și  $OBB'$  putem scrie raportul de asemănare:

$$\frac{AA'}{BB'} = \frac{OA}{OB}$$

astfel încât raportul lucrurilor mecanice se poate scrie:

$$\frac{L_F}{L_R} = \frac{F \cdot OA}{R \cdot OB}$$

Dar  $OA$  poate fi considerat brațul forței active,  $b_F$ , iar  $OB$  brațul forței rezistente,  $b_R$ ,

astfel încât pe baza relației  $\frac{F}{R} = \frac{b_R}{b_F}$ , se poate scrie:

$$\frac{F}{R} = \frac{OB}{OA}$$

sau, aplicând proprietatea proporțiilor:

$$F \cdot OA = R \cdot OB.$$

Rezultă că raportul lucrurilor mecanice:

$$\frac{L_R}{L_F} = 1.$$

Așadar, la pârghie, *lucrul mecanic al forței active este egal cu lucrul mecanic al forței rezistente*. Dacă forța activă este mai mică decât cea rezistentă, se mărește deplasarea punctului ei de aplicație.

La pârghiile de tipul celei din figura 2.52,  $b$  brațul forței active este mai mic decât al celei rezistente, deci forța activă este mai mare decât forța rezistentă. Cu o astfel de pârghie, o forță rezistentă mai mică este echilibrată de o forță activă mai mare, dar forța activă își deplasează punctul de aplicație pe o distanță mai mică decât cea rezistentă. Lucrul mecanic al forței active este și în acest caz egal cu cel al forței rezistente.

Așadar, pârghiile pot fi folosite pentru a micșora forța activă sau deplasarea ei, dar nu pot micșora lucrul efectuat de forța activă.

Aproape toate tipurile de mașini conțin pârghii.

**B. Scripetele.** Pârghia are o mișcare de rotație limitată la un arc de cerc. Un mecanism simplu care înlătură acest dezavantaj, oferind posibilitatea unei mișcări de rotație continue, este scripetele. Un scripete este format dintr-o roată cu sant pe muchie, mobilă în jurul axului ce trece prin centrul său. Axul este montat la o furcă, prevăzută cu un cârlig (fig. 2.60). Prin șantul scripetelui este trecut un cablu.

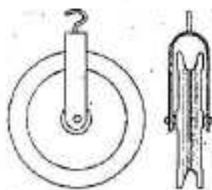

Fig. 2.60. Scripete.

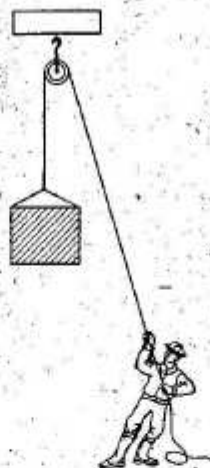

Fig. 2.61. Scripete fix.

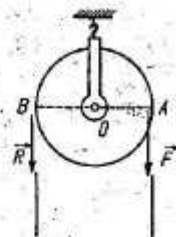

Fig. 2.62. Diametrul orizontal al scripetelui este asemănător unei pârghii cu brațe egale.

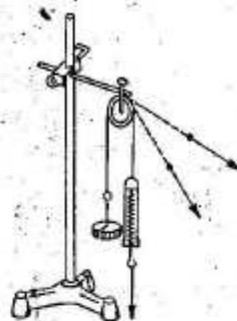

Fig. 2.63. Dispozitiv pentru studiu forțelor la scripetele fix.

În timpul funcționării scripetele poate fi *fix* sau *mobil*. Pentru a-l folosi ca scripete *fix*, se suspendă furca de o prindă, la un capăt al cablului se leagă corpul de ridicat, iar de celălalt capăt al cablului se trage în jos (fig. 2.61).

Forța care trebuie învinsă, forța rezistentă  $\bar{R}$ , acționează în punctul B la un capăt al diametrului orizontal al scripetelui (fig. 2.62), iar forța activă  $\bar{F}$ , cu care se acționează pentru a învinge pe cea rezistentă, are punctul de aplicație în celălalt capăt al diametrului orizontal. Brațele celor două forțe sunt egale între ele:  $OA = OB$ .

La echilibru, momentul forței active  $F \cdot OA$  trebuie să fie egal cu momentul forței rezistente  $R \cdot OB$ :

$$F \cdot OA = R \cdot OB.$$

Rezultă că, la echilibru, în cazul unui scripete *fix*, forța rezistentă  $\bar{R}$  este egală cu forța activă  $\bar{F}$ :

$$\bar{R} = \bar{F}.$$

Se poate verifica experimental această concluzie.

**E Experiment:** Se suspendă un scripete pe o bară orizontală (fig. 2.63). Se trece o sforă peste scripete. De un capăt al sforii se leagă cârligul pentru discuri cu un disc, iar de celălalt capăt se trage prin intermediul unui dinamometru. Trăgând dinamometrul după diferite direcții, se observă că de fiecare dată el indică o forță egală cu greutatea cârligului și a discului.

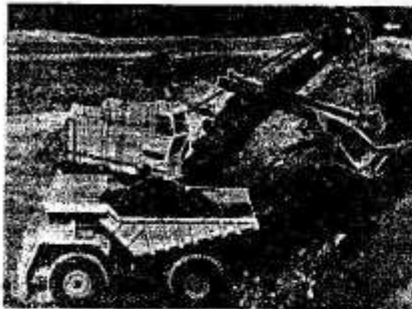

Fig. 2.64. Folosirea scripetelui fix la un excavator.

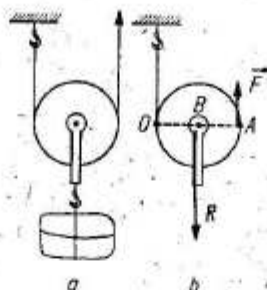

Fig. 2.65. Scripetele mobil: a) folosirea scripetelui mobil; b) diametrul orizontal al scripetelui mobil este asemănător unei pârghii cu punctul de sprijin la un capăt.

Concluzie: la un scripete fix, la echilibru, forța activă egală cu forța rezistentă, dar direcția și sensul de acțiune ale forței active pot fi schimbate în mod convenabil. Figura 2.64 prezintă un scripete fix utilizat la un excavator.

Scripetele mobil are furca îndreptată în jos, de ea fiind legat corpul care trebuie ridicat; un capăt al cablului este fixat de o grindă, iar la celălalt capăt al cablului se aplică forța activă (fig. 2.65, a).

Alegem punctul  $O$  față de care exprimăm momentele forțelor: Momentul forței active  $F$  este  $F \cdot OA$ , iar momentul forței rezistente  $R$  este  $R \cdot OB$ . Brațul forței rezistente  $OB = r$  ( $r$  fiind raza scripetelui), iar brațul forței active  $OA = 2r$ . La echilibru,

$$\frac{F}{R} = \frac{OB}{OA} = \frac{r}{2r} = \frac{1}{2}$$

Rezultă  $F = R/2$ . Așadar, la un scripete mobil forța activă este de două ori mai mică decât forța rezistentă pe care o echilibrează. Acest rezultat poate fi verificat experimental.

**E** Experiment: Se montează scripetele ca în figura 2.66. De furca scripetelui se suspendă cârligul cu discuri, iar de capătul liber al sforii se prinde dinamometrul. Se așază pe cârlig din ce în ce mai multe discuri și se compară de fiecare dată forța indicată de dinamometru cu greutatea cârligului cu discuri. Se constată că forța indicată de dinamometru este de două ori mai mică decât greutatea cârligului cu discuri.

Pentru a îmbina ambele avantaje, atât cel al scripetelui fix, cât și cel al scripetelui mobil, se utilizează un scripete compus, realizat prin asocierea unui scripete fix cu unul mobil (fig. 2.67). În acest fel, forța activă este jumătate din cea rezistentă, iar sensul ei de acțiune este îndreptat convenabil în jos.

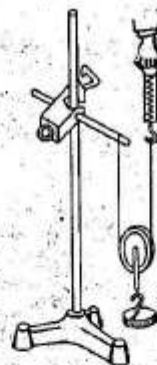

Fig. 2.66. Dispozitiv pentru studiul forțelor la scripetele mobil.

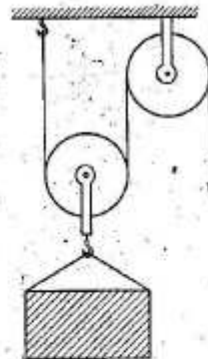

Fig. 2.67. Scripete compus.

În cazul scripetelui fix forța activă și cea rezistentă își deplasează punctele de aplicație pe distanțe egale. Dacă nu se ia în considerație frecarea, forța activă este egală cu forța rezistentă. La scripetele mobil, deplasarea punctului de aplicație al forței active este de două ori mai mare decât deplasarea corpului ținut de furcă (fig. 2.68), dar forța activă este de două ori mai mică decât forța rezistentă, dacă neglijăm frecările. Produsul dintre forță și deplasare este același atât pentru forța activă cât și pentru forța rezistentă.

Așadar, prin utilizarea scripetelor lucrul mecanic al forței active nu poate fi mai mic decât lucrul mecanic al forței rezistente.

**C. Planul înclinat.** Orice plan care formează un unghi ascuțit cu planul orizontal reprezintă un plan înclinat. Ați observat, desigur, situații în care, cu ajutorul planului înclinat, corpurile pot fi ridicate cu un efort mai mic decât la ridicarea lor pe verticală. Pentru încărcarea unor corpuri grele în camioane, se folosesc scânduri așezate cu un capăt pe sol și cu celălalt capăt pe platforma camionului. Drumurile în pantă, scările transportoare ale unor mașini sunt de asemenea plane înclinate.

Pentru a găsi relația dintre forța activă  $\vec{F}$ , necesară pentru echilibrarea unui corp, așezat pe planul înclinat, și greutatea  $\vec{G}$  a corpului, vom reprezenta prin vectori forțele ce acționează asupra corpului aflat în echilibru pe planul înclinat (fig. 2.69, a): greutatea  $\vec{G}$ , orientată vertical în jos, forța activă  $\vec{F}$ , orientată în lungul planului înclinat și forța  $\vec{N}$ , cu care suprafața de sprijin acționează asupra corpului, ca reacțiune la apăsarea corpului asupra planului. Forța  $\vec{N}$  este perpendiculară pe planul înclinat. Se va neglija forța de frecare dintre corp și planul înclinat. La echilibru, forțele menționate dau o rezultantă nulă:

$$\vec{G} + \vec{F} + \vec{N} = 0.$$

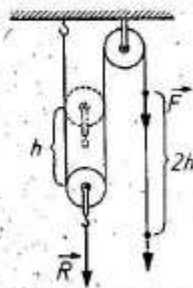

Fig. 2.68. Deplasarea forței active la un scripete mobil este dublă față de deplasarea forței rezistente.

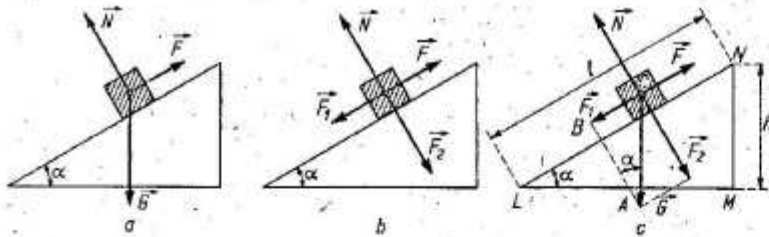

Fig. 2.69. Planul înclinat: a) Forțele ce acționează asupra corpului în echilibru pe planul înclinat, în absența frecării. b) Greutatea poate fi înlocuită prin forțele  $F_1$  și  $F_2$ . c) Forțele  $F_1$  și  $F_2$ , pot fi găsite cu ajutorul regulii paralelogramului.

Greutatea  $G$  poate fi înlocuită prin două forțe:  $F_1$ , egală ca mărime și de sens opus forței  $F$ , și  $F_2$ , egală ca mărime și de sens opus forței  $N$ , astfel încât  $F_1 = -F$  și  $F_2 = -N$ . În acest caz corpul este în echilibru sub acțiunea forței  $F_1$ ,  $F$  și  $F_2$ ,  $N$ , două câte două egale și de sensuri opuse (fig. 2.69, b). Cu alte cuvinte  $G$  poate fi considerată rezultanta a două forțe:  $F_1$  paralelă cu planul înclinat și opusă forței active, și  $F_2$ , perpendiculară pe planul înclinat și de sens opus forței  $N$ , de reacțiune a planului. Cele două forțe  $F_1$  și  $F_2$  pot fi găsite cu ajutorul paralelogramului care are ca diagonală vectorul  $G$  (fig. 2.69, c). Pentru a construi acest paralelogram, se duc din vârful lui  $G$  o paralelă la planul înclinat și o perpendiculară pe planul înclinat. Mărimea forței  $F_1$ , care trebuie echilibrată de forța activă  $F$ , poate fi găsită din relația de proporționalitate dintre laturile omoloage ale triunghiurilor asemenea  $MN$  și  $ABC$ .

$$\frac{BC}{MN} = \frac{AC}{LN}$$

În această relație  $BC = F_1$ ,  $AC = G$ ,  $MN = h$  (înălțimea planului înclinat),  $LN = l$  (lungimea planului înclinat). Cu aceste notații se poate scrie:

$$\frac{F_1}{h} = \frac{G}{l}$$

de unde rezultă, ținând seamă că  $F = F_1$ :

$$F = G \cdot \frac{h}{l}$$

Relația demonstrată arată că, neglijând frecările, forța activă necesară echilibrării unui corp pe planul înclinat este de atâtea ori mai mică decât greutatea corpului, de câte ori lungimea planului este mai mare decât înălțimea lui.

Așadar, pentru ridicarea unui corp pe planul înclinat este necesară o forță mai mică decât pentru ridicarea lui pe verticală. Pentru a compara lucrul mecanic efectuat pentru ridicarea unui corp pe planul înclinat și pe verticală, scriem relația precedentă sub forma:

$$F \cdot l = G \cdot h$$

Se observă că produsul  $F \cdot l$  reprezintă lucrul mecanic al forței active  $F$ , care ar ridica un corp pe planul înclinat de lungime  $l$ , în absența frecării, iar produsul  $Gh$  reprezintă lucrul mecanic efectuat pentru ridicarea corpului, de greutate  $G$ , pe verticală, la înălțimea  $h$  a planului înclinat. Așadar, lucrul mecanic efectuat pentru ridicarea unui corp pe planul înclinat, fără frecare, este egal cu lucrul mecanic efectuat pentru ridicarea corpului pe verticală, la aceeași înălțime. Cu ajutorul planului înclinat se micșorează forța dar crește distanța, astfel încât lucrul mecanic nu se schimbă.

*În concluzie, prin folosirea mecanismelor simple lucrul mecanic al forței active nu poate fi mai mic decât lucrul mecanic al forței rezistente.*

### Randamentul mecanic

E. *Experiment:* Sprijiniți o tăblie metalică plană cu un capăt pe o boră (fig. 2.70) și cu celălalt capăt pe masă, pentru a alcătui un plan înclinat. Fixați un scripete la capătul de sus al tăbliei și așezați pe ea un corp paralelipipedic. De cârligul corpului legați un capăt al unei sfori, iar celălalt capăt al sforii îl treceți peste scripete și legați la capătul lui un cârlig pentru discuri. Așezați discuri pe cârlig, până ce corpul paralelipipedic urcă uniform pe planul înclinat. Greutatea cârligului cu discuri reprezintă forța activă  $F$ . Măsurați cu dinamometrul greutatea  $G$  a corpului. Măsurați lungimea  $l$  și înălțimea  $h$  a planului înclinat. Repetați determinările pentru 4-5 înclinări diferite ale planului înclinat.

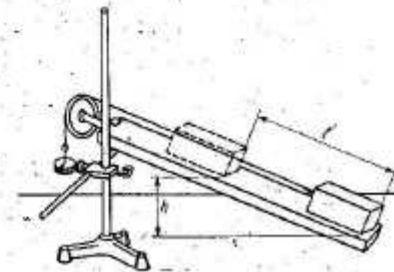

Fig. 2.70. Dispozitiv pentru studiul planului înclinat.

Treceți rezultatele într-un tabel:

$\alpha$	$F$	$G$	$h$	$l$	$F \cdot l$	$G \cdot h$

**Concluzie:** valorile produsului  $F \cdot l$  și  $G \cdot h$  pentru fiecare înclinare  $\alpha$  a planului înclinat, deși apropiate între ele, sunt puțin diferite și anume produsul  $F \cdot l$  este mai mare decât produsul  $G \cdot h$  corespunzător.

Cum se explică această diferență față de rezultatul calculelor, exprimat prin relația  $F \cdot l = G \cdot h$ ? Să ne amintim că această relație a fost demonstrată considerând că nu există frecare, astfel încât forța activă necesară pentru echilibrarea corpului pe planul înclinat este egală cu componenta  $F_1$  a greutății corpului. În realitate, pentru ridicarea uniformă a corpului pe planul înclinat este necesară o forță activă,  $\vec{F}$ , mai mare în mărime decât  $\vec{F}_1$ , deoarece trebuie echilibrată și forța de frecare  $\vec{F}_2$  dintre corp și planul înclinat, forța care, opunându-se mișcării, este îndreptată în același sens cu  $\vec{F}_1$  (fig. 2.71)

$$F = F_1 + F_2$$

Lucrul mecanic realizat în conformitate cu scopul mecanismului este numit *lucru mecanic util*  $L_u$ , iar lucrul mecanic efectuat de forța activă este numit *lucru mecanic consumat*  $L_c$ .

În cazul planului înclinat, lucrul mecanic util (necesar pentru ridicarea corpului de greutate  $G$  la înălțimea  $h$ ) este  $L_u = G \cdot h$ , iar lucrul mecanic consumat (efectuat de către forța de tracțiune  $F$  pe distanța  $l$ ) este  $L_c = F \cdot l$ . Datorită frecării lucrul mecanic consumat este mai mare decât lucrul mecanic util (o parte din lucrul consumat servește la învingerea frecărilor). Întotdeauna, la orice mașină lucrul mecanic util este mai mic decât lucrul mecanic consumat, deoarece în timpul funcționării oricărei mașini apar forțe de frecare care trebuie învinse de forța activă. Calitatea mecanică a unei mașini, în general, este cu atât mai bună cu cât lucrul mecanic util are o valoare mai apropiată de cea a lucrului mecanic consumat. Raportul lor variază de la o mașină la alta și poate caracteriza calitatea mecanică a mașinii.

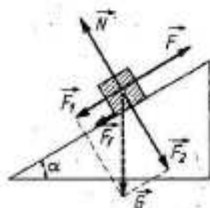

Fig. 2.71. Forțele ce se exercită asupra corpului care urcă uniform, cu frecare, pe planul înclinat.

**Raportul dintre lucrul mecanic util și lucrul mecanic consumat se numește randament mecanic.** Randamentul se notează cu litera grecească  $\eta$  (eta) și se definește prin formula:

$$\eta = \frac{L_u}{L_c}$$

Fiind raportul aceleiași fel de mărimi, randamentul se exprimă printr-un număr, fără unități de măsură. Deoarece  $L_u$  este întotdeauna mai mic decât  $L_c$ , randamentul unei mașini este întotdeauna subunitar ( $\eta < 1$ ). Randamentul se exprimă printr-un număr zecimal sau în procente. De exemplu, în cazul planului înclinat din experimental descris anterior, la o măsurătoare s-a obținut randamentul  $\eta = 0,75 = 75\%$ . Dintre mecanismele simple, scripetele are cel mai ridicat randament, de cea 0,95 sau 95%. În general, randamentul mașinilor mecanice este mult mai scăzut. În cazul unei mașini ideale, irealizabile practic, în care nu s-ar exercita deloc frecări, randamentul ar fi 1 sau 100%. (De asemenea, în cazul problemelor în care se neglijează frecarea, se consideră  $\eta = 1$ .)

### Probleme rezolvate

1. Pentru cântărirea unor corpuri grele se folosește balanța zecimală. Ea poartă acest nume deoarece necesită pentru echilibrare un etalon de masă de 10 ori mai mic decât masa corpului care trebuie cântărit. În ce raport este împărțită tija acestei balanțe de punctul ei de sprijin?

**Rezolvare:** Tija balanței zecimale constituie o pârghie, cu punctul de sprijin  $O$  între punctele de aplicație ale celor două forțe: greutatea corpului de cântărit,  $\vec{R}$ , și greutatea etalonului de masă,  $\vec{F}$  (fig. 2.72). Deoarece greutatea unui corp este direct proporțională cu masa lui, raportul  $M/m$  dintre masa  $M$  a corpului de cântărit și masa  $m$  a etalonului este egală cu raportul greutăților lor:

$$\frac{M}{m} = \frac{R}{F} = 10.$$

Pentru a găsi raportul segmentelor  $OB/OA$  în care punctul de sprijin împarte tija balanței, aplicăm legea pârghiei:

$$\frac{F}{R} = \frac{OB}{OA} = \frac{1}{10}.$$

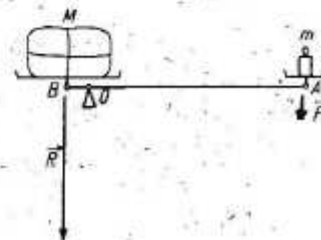

Fig. 2.72. Pentru problema rezolvată 1.

2. Ce putere mecanică trebuie dezvoltată pentru ridicarea unui corp de greutate  $G=360\text{ N}$  la înălțimea  $h=10\text{ m}$  într-un timp  $t=20\text{ s}$ , folosind un scripete mobil cu randamentul  $90\%$ ?

*Rezolvare.* Puterea mecanică dezvoltată,  $P$ , se exprimă în funcție de lucrul mecanic consumat,  $L_c$ , și de timp prin relația:

$$P = \frac{L_c}{t}$$

Lucrul mecanic consumat se poate exprima în funcție de lucrul mecanic util,  $L_u$ , cu ajutorul randamentului:

$$\eta = \frac{L_u}{L_c} \text{ de unde } L_c = \frac{L_u}{\eta}$$

Dar  $L_u$  reprezintă lucrul mecanic efectuat pentru ridicarea corpului de greutate  $G$ , pe verticală, la înălțimea  $h$ :

$$L_u = G \cdot h$$

Se poate exprima deci  $L_c = \frac{Gh}{\eta}$  și, revenind la expresia puterii,

$$P = \frac{Gh}{\eta t} = \frac{360\text{ N} \cdot 10\text{ m}}{0,90 \cdot 20\text{ s}} = 200\text{ W}$$

3. Pe un plan înclinat cu lungimea  $l=2\text{ m}$  și înălțimea  $h=1\text{ m}$  este urcat cu viteză constantă un corp cu greutatea  $G=100\text{ N}$ , trăgându-l cu o forță  $F=60\text{ N}$ , paralelă cu planul înclinat. Ce valoare are forța de frecare  $F_f$  exercitată între corp și planul înclinat? Ce variație are energia potențială a sistemului corp-Pământ, prin ridicarea corpului în vârful planului înclinat?

*Rezolvare.* Viteza corpului este constantă, deci rezultanta forțelor care acționează asupra lui trebuie să fie nulă. Reprezentăm aceste forțe: 1) greutatea  $\vec{G}$ , pe care o înlocuim prin cele două componente  $\vec{F}_1$  și  $\vec{F}_2$ , construite cu ajutorul regulii paralelogramului (fig. 2.73); 2) forța de reacțiune  $\vec{N}$  a planului, egală ca mărime și de sens opus forței  $\vec{F}_2$ ; 3) forța de frecare  $\vec{F}_f$ , îndreptată spre baza planului; 4) forța  $\vec{F}$ , care trebuie să echilibreze forțele  $\vec{F}_1$  și  $\vec{F}_f$ , care are deci mărimea:  $F = F_1 + F_f$ .

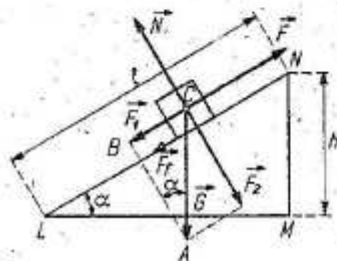

Fig. 2.73. Pentru problema rezolvată 3.

Rezultă că forța de frecare poate fi găsită din relația  $F_f = F - F_1$ , dacă reușim să aflăm forța  $F_1$ . În acest scop, putem folosi raportul de asemănare dintre laturile omoloage ale triunghiurilor dreptunghice asemenea  $ABC$  și  $LMN$ :

$$\frac{BC}{MN} = \frac{AC}{LN}$$

sau, folosind notațiile de pe figură:

$$\frac{F_1}{h} = \frac{G}{l}, \text{ de unde rezultă: } F_1 = \frac{Gh}{l}$$

Așadar, forța de frecare are expresia:

$$F_f = F - F_1 = F - \frac{Gh}{l} = 60\text{ N} - \frac{100\text{ N} \cdot 1\text{ m}}{2\text{ m}} = 10\text{ N}$$

Variația energiei potențiale a corpului prin ridicarea lui pe planul înclinat la înălțimea  $h$  este:

$$E_p = mgh$$

### Cuplul de forțe

Prin experimentul din figura 2.46, se constată că sub acțiunea a două forțe paralele, egale și de sensuri opuse, un corp se poate roti. Ansamblul a două forțe paralele, egale ca valoare și de sensuri opuse ce acționează asupra unui corp este numit cuplu de forțe.

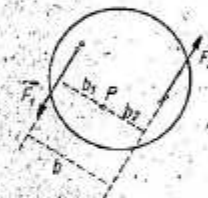

Fig. 2.74. Cuplul de forțe.

Pentru a exprima cantitativ efectul de rotație al unui cuplu de forțe, trebuie calculate momentele celor două forțe  $\vec{F}_1$  și  $\vec{F}_2$  (fig. 2.74). Alegem un punct  $P$  oarecare, în planul forțelor. Din acest punct ducem o perpendiculară pe suportul forței  $\vec{F}_1$ , pentru a afla brațul ei,  $b_1$ , și o perpendiculară pe suportul forței  $\vec{F}_2$ , pentru a afla brațul ei,  $b_2$ . Forța  $\vec{F}_1$ , va avea față de punctul  $P$  un moment  $M_1 = F_1 \cdot b_1$ , iar forța  $\vec{F}_2$  un moment  $M_2 = F_2 \cdot b_2$ . Deoarece ambele forțe rotesc corpul în același sens, efectele lor de rotație se adună.

Efectul de rotație al cuplului de forțe va fi descris de suma momentelor celor două forțe, numită momentul cuplului, notat  $M_c$ :

$$M_c = M_1 + M_2 = F_1 b_1 + F_2 b_2$$

Forțele fiind egale în mărime, se poate nota  $F_1 = F_2 = F$ , astfel încât momentul cuplului se poate scrie:

$$M_c = F b_1 + F b_2 = F(b_1 + b_2)$$

Se observă că  $b_1 + b_2$  reprezintă distanța dintre suporturile celor două forțe, numită brațul cuplului, care se notează  $b = b_1 + b_2$ . Se obține:

$$M_c = F \cdot b$$

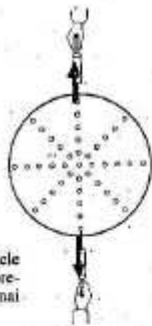

Fig. 2.75. Dacă forțele cuplului ajung în prelungire, corpul nu se mai rotește.

Relația arată că momentul cuplului și deci efectul de rotație produs de cuplu asupra unui corp este cu atât mai mare, cu cât mărimea forței și brațul cuplului sunt mai mari. Pentru a putea fi acționate cu un efort cât mai mic, piesele puse în mișcare de cupluri de forțe trebuie să aibă diametre cât mai mari. De exemplu, volanul unui autovehicul se mânuiește cu atât mai ușor, cu cât are diametrul mai mare.

Din relația  $M_c = Fb$  rezultă că momentul cuplului este nul dacă brațul cuplului este nul. Dacă forțele cuplului ajung în prelungire, momentul cuplului este nul și deci cuplul nu

mai rotește corpul asupra căruia acționează. Se poate verifica această concluzie cu ajutorul discului perforat și a două dinamometre (fig. 2.75).

### Centrul de greutate

Un corp solid poate fi împărțit, mintal, într-un număr extrem de mare de părți, de dimensiuni atât de mici, încât să le putem considera punctuale. Fiecare parte a corpului este atrasă de Pământ cu o forță, ce va reprezenta greutatea acestei părți. Forțele de greutate, ce acționează asupra fiecărei părți în care se consideră împărțit corpul, sunt toate paralele între ele (fig. 2.76). Rezultanta acestor forțe reprezintă greutatea  $\vec{G}$  a întregului corp. Punctul de aplicație al acestei rezultante se numește *centru de greutate*,  $C$  (fig. 2.76).

Poziția centrului de greutate al unui corp poate fi determinată experimental, pornind de la următoarea observație: *un corp suspendat de un fir este în echilibru numai dacă greutatea lui  $\vec{G}$  și reacțiunea firului  $\vec{R}$  în punctul de susținere sunt pe aceeași verticală* (fig. 2.77, a). În acest caz  $\vec{G}$  și  $\vec{R}$  fiind în prelungire, brațul cuplului este nul și corpul nu

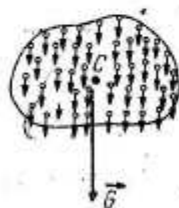

Fig. 2.76. Centrul de greutate al unui corp este punctul de aplicație al rezultantei forțelor cu care sunt atrase de Pământ toate părțile în care este împărțit corpul.

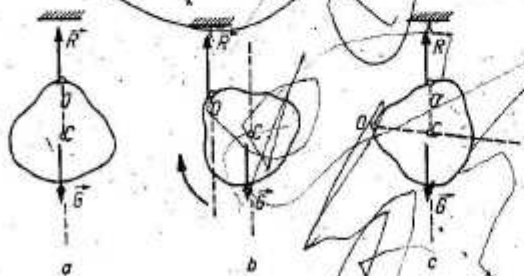

Fig. 2.77. Echilibrul unui corp suspendat: a) la echilibru, greutatea și reacțiunea în fir sunt pe aceeași verticală; b) în caz contrar, brațul cuplului este diferit de zero și corpul se rotește; c) schimbând punctul de susținere în  $O'$ , la echilibru  $O'$  și  $C$  sunt pe aceeași verticală.

se rotește. Dacă forțele  $\vec{G}$  și  $\vec{R}$  n-ar fi pe aceeași verticală (fig. 2.77, b), ele ar forma un cuplu cu brațul diferit de zero, deci cu moment diferit de zero, sub acțiunea căruia corpul s-ar roti până ce forțele ar ajunge în prelungire. La echilibru, forțele  $\vec{G}$  și  $\vec{R}$  sunt pe aceeași verticală; tot pe aceeași verticală vor fi și punctele lor de aplicație: centrul de greutate  $C$  și punctul de susținere  $O$  (fig. 2.77, a).

Așadar, *un corp suspendat este în echilibru când centrul său de greutate și punctul de susținere sunt pe aceeași verticală.*

Dacă se suspendă corpul în alt punct  $O'$  (fig. 2.77, c), la echilibru, centrul de greutate  $C$  trebuie să fie pe verticala care trece prin  $O'$ . Rezultă că centrul de greutate se găsește la intersecția verticalelor duse, la echilibru, prin punctele de susținere.

Pe baza acestei concluzii puteți determina experimental poziția centrului de greutate al unor plăci subțiri, de diferite forme: pătrate, discuri, triunghiuri, dreptunghiuri, forme necregulate etc.

**E** *Experiment:* Suspendați placa cu un fir, astfel încât să fie în echilibru și trasați pe placă verticala coborâtă prin punctul de susținere (fig. 2.78, a). Suspendați apoi placa din alt punct și trasați din nou pe ea verticala coborâtă prin punctul de susținere (fig. 2.78, b). Punctul  $C$ , aflat la intersecția celor două drepte trasate, reprezintă centrul de greutate al plăcii. Suspendați fiecare placă din 3-4 puncte diferite și verificați că toate verticalele coborâte din punctele de susținere se întâlnesc în punctul  $C$ , centrul de greutate al plăcii respective.

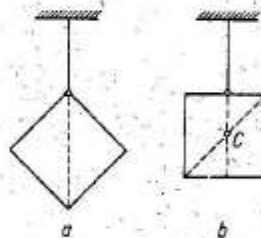

Fig. 2.78. Determinarea experimentală a centrului de greutate al unei plăci.

Cunoașterea poziției centrului de greutate este importantă în construcțiile de clădiri, poduri, mașini etc. pentru a se asigura echilibrul părților componente ale acestor construcții.

### Echilibrul corpurilor sub acțiunea greutății

Așezați o bilă pe fundul unui vas de formă semisferică (fig. 2.79). Bila va fi în echilibru sub acțiunea greutății  $\vec{G}$  și a forței de reacțiune  $\vec{R}$  a suprafeței de sprijin, egale ca mărime și de sensuri opuse. Momentele celor două forțe față de punctul de sprijin sunt nule. Sunt realizate deci cele două condiții de echilibru. Așezați apoi bila pe o suprafață sferică, de exemplu pe o minge, astfel încât să fie în echilibru (fig. 2.80). Forțele  $\vec{G}$  și  $\vec{R}$  sunt egale ca valoare și de sensuri opuse, momentele lor față de punctul de sprijin sunt nule. Condițiile de echilibru vor fi îndeplinite și când așezați bila pe o masă orizontală și

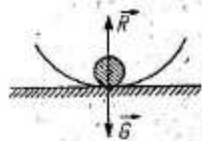

Fig. 2.79. Bila este în echilibru stabil.

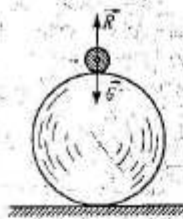

Fig. 2.80. Bila este în echilibru instabil.



Fig. 2.81. Bila este în echilibru indiferent.

plană (fig. 2.81). Dacă deplasați puțin bila față de poziția de echilibru, veți constata însă că ea se comportă diferit în cele trei cazuri: revine în poziția de echilibru când e pe peretele interior al vasului semisferic (fig. 2.79), se îndepărtează din ce în ce mai mult de poziția de echilibru când e așezată pe minge (fig. 2.80), rămâne în orice poziție așezat-o pe masa plană și orizontală (fig. 2.81). Cele trei feluri de stări de echilibru diferite au fost numite: *echilibru stabil* (fig. 2.79), *echilibru instabil* (fig. 2.80) și *echilibru indiferent* (fig. 2.81).

a) Se spune că un corp se află în echilibru stabil dacă revine la poziția de echilibru după ce a fost scos din ea.

Tablourile suspendate pe perete, hainele agățate în cuier, o riglă suspendată cu ajutorul unui cui trecut prin orificiul de prindere (fig. 2.82, a) sunt corpuri suspendate în echilibru stabil. Se observă că, în cazul corpurilor suspendate, echilibrul stabil se realizează dacă centrul de greutate  $C$  se află sub punctul de susținere  $O$ , pe aceeași verticală (fig. 2.82, a). Când corpul este scos din poziția de echilibru, greutatea  $G$  și forța de reacțiune  $R$  care apare în punctul de susținere formează un cuplu, care readuce corpul în poziția de echilibru (fig. 2.82, b).

În echilibru stabil poate fi și un corp sprijinit pe o bază de susținere. Baza de susținere este suprafața obținută prin unirea punctelor sale marginale. De exemplu, baza de susținere a unui cub este un pătrat (fig. 2.83), baza de susținere a unui scaun este

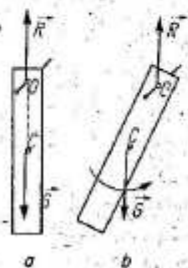

Fig. 2.82. Echilibrul stabil al unui corp suspendat: a) poziția de echilibru; b) cuplul format de forțele  $G$  și  $R$  readuce corpul în poziția de echilibru.

Fig. 2.83. Baza de susținere a unui cub.

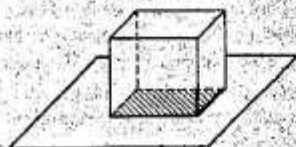
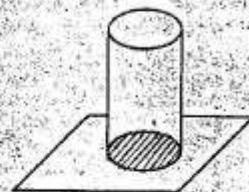

Fig. 2.84. Baza de susținere a unui scaun.

Fig. 2.85. Baza de susținere a unui cilindru.



dreptunghiul mărginit de picioarele scaunului (fig. 2.84), baza de susținere a unui cilindru este un cerc (fig. 2.85) etc. Când verticala coborâtă din centrul de greutate cade în interiorul bazei de susținere, corpul este în echilibru stabil (fig. 2.86, a), deoarece greutatea  $G$  și reacțiunea suprafeței de sprijin  $R$  sunt pe aceeași verticală. La o ușoară înclinare a corpului, reacțiunea are punctul de aplicație într-un punct marginal al suprafeței de sprijin, astfel încât greutatea  $G$  și forța de reacțiune  $R$  formează un cuplu care readuce corpul în poziția de echilibru (fig. 2.86, b). Dacă verticala coborâtă din centrul de greutate cade în afara bazei de susținere, greutatea  $G$  și reacțiunea  $R$  formează un cuplu, care răstoarnă corpul (fig. 2.86, c).

Pentru ca verticala dusă prin centrul de greutate să cadă în interiorul bazei de susținere, suprafața bazei trebuie să fie cât mai mare și centrul de greutate cât mai aproape de baza de susținere. De aceea, un corp este în echilibru stabil, dacă la mici deviații față de poziția de echilibru centrul său de greutate urcă.

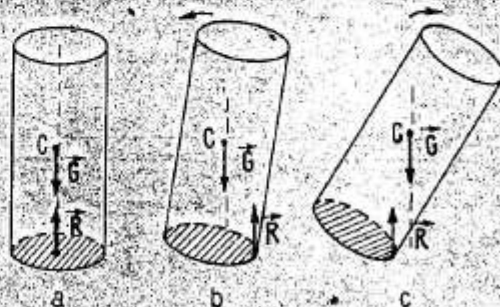

Fig. 2.86. a) Corp sprijinit, în echilibru stabil; b) cuplul format de greutatea  $G$  și forța de reacțiune  $R$  readuce la poziția de echilibru sau, c) răstoarnă corpul.

b) Spunem că un corp se află în echilibru instabil, dacă, atunci când el este scos din această stare, nu mai revine în ea.

O vergea sprijinită pe deget este în echilibru instabil. În acest caz, centrul de greutate  $C$  se găsește deasupra punctului de susținere, pe aceeași verticală (fig. 2. 87, a). Când corpul este scos din această poziție, greutatea  $\vec{G}$  și reacțiunea  $\vec{R}$  în punctul de sprijin formează un cuplu care răstoarnă corpul (fig. 2. 87, b). Se observă că la mici deviații ale corpului față de poziția de echilibru instabil, centrul său de greutate coboară.

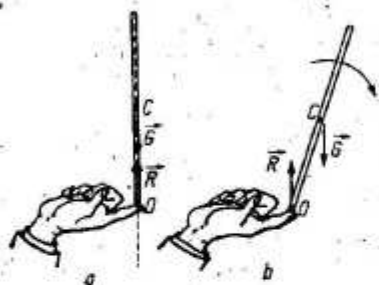

Fig. 2.87 a) O vergea în echilibru instabil; b) cuplul format de forțele  $\vec{G}$  și  $\vec{R}$  îndepărtează corpul de la poziția de echilibru.

c) Dacă un corp rămâne în echilibru oricum l-am așeza, se spune că este în echilibru indiferent.

În acest caz, momentul cuplului format de greutatea corpului și reacțiunea în punctul de sprijin este, în orice poziție a corpului, nul. Acest lucru se întâmplă, dacă centrul de greutate și punctul de susținere se găsesc mereu pe aceeași verticală. Un corp suspendat sau sprijinit chiar în centrul său de greutate este în echilibru indiferent, deoarece forțele  $\vec{G}$  și  $\vec{R}$  formează un cuplu de moment nul, în orice poziție a corpului (fig. 2. 88). Puteți realiza echilibru indiferent, suspendând o riglă pe un cui bătut chiar la intersecția diagonalelor sau sprijinind o bucată dreptunghiulară de carton pe un ac înfipt la intersecția diagonalelor (fig. 2. 89).



Fig. 2. 88. Un corp sprijinit sau suspendat în centrul său de greutate este în echilibru indiferent.



Fig. 2. 89. Echilibru indiferent.

## Rezumat

Un corp aflat în repaus față de un reper este în echilibru. Efectul de rotație al unei forțe este descris de *momentul forței*, mărime fizică definită prin produsul dintre valoarea forței și brațul ei. Un corp acționat simultan de mai multe forțe este în echilibru, dacă: rezultanta forțelor este nulă și momentul forței care rotește corpul într-un sens este egal cu momentul forței care rotește corpul în sens contrar.

Pârghia, scripetele, planul înclinat se numesc *mecanisme simple*. Prin folosirea mecanismelor simple se poate obține o micșorare a forței active sau a deplasării, dar lucrul mecanic al forței active nu poate fi mai mic decât lucrul mecanic al forței rezistente. La orice mașină, datorită frecărilor, *randamentul este totdeauna subunitar*.

Ansamblul a două forțe paralele, egale ca valoare și de sensuri opuse ce acționează asupra unui corp este numit *cuplu de forțe*. Efectul de rotație al cuplului este descris de *momentul cuplului*, egal cu produsul dintre valoarea unei forțe și brațul cuplului.

Sub acțiunea greutății, un corp suspendat sau sprijinit poate fi în echilibru: a) *stabil*, dacă la mici deviații față de poziția de echilibru centrul său de greutate urcă; b) *instabil*, dacă la mici deviații față de poziția de echilibru centrul său de greutate coboară; c) *indiferent*, dacă, oricum ar fi așezat, corpul rămâne în echilibru.

## Întrebări, exerciții, probleme

1. În ce condiții momentul unei forțe față de un punct este nul? de un punct, dacă forța alunecă pe suportul ei, păstrându-și aceeași mărime și același sens?
2. Cum variază momentul unei forțe față de un punct, dacă mărimea forței crește de 3 ori, iar brațul ei scade de 3 ori?
3. Cum variază momentul unei forțe față de un punct, dacă forța alunecă pe suportul ei, păstrându-și aceeași mărime și același sens?
4. Să se construiască brațul forței și să se indice sensul de rotație al corpului în cazurile din figura 2.90.
5. Cum se închide ușa cu efort mai mic: când este împinsă de lângă clantă sau din apropierea balamalelor? De ce?
6. Asupra unui disc, ce se poate roti în jurul centrului său, acționează, în planul discului, o forță  $F_1 = 20 \text{ N}$ , având punctul de aplicație A, la

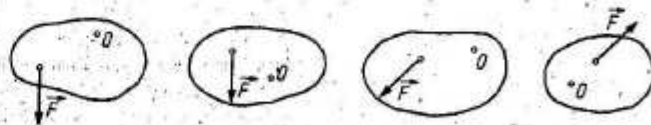

Fig. 2. 90. Pentru problema 4.



distanța  $b_1 = 10$  cm de centrul discului, astfel încât îl rotească în sensul acelor de ceas (fig. 2.91). Să se afle forța  $F_2$ , care trebuie să acționeze asupra discului, la o distanță  $b_2 = 25$  cm de centrul său, pentru a-l menține în echilibru. În ce

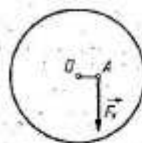

Fig. 2.91. Pentru problema 6.

sens ar trebui să rotească discul forța  $F_2$ , dacă ar acționa singură?

R: 8 N; în sens invers mișcării acelor de ceas.

7. Verificați dacă discul din figura 2.92 este în echilibru. Se cunosc:  $F_1 = 50$  N,  $F_2 = 40$  N,  $OA = 20$  cm,  $OB = 30$  cm. Ce valoare ar trebui să aibă  $OB$  pentru a realiza echilibrul?

R: 25 cm.

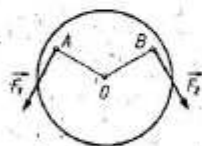

Fig. 2.92. Pentru problema 7.

8. Asupra unui disc, ce se poate roti în jurul centrului său, acționează, în planul discului, două forțe  $F_1 = 40$  N și  $F_2 = 60$  N, care-l rotește în sensul acelor de ceas, având brațele  $b_1 = 20$  cm și  $b_2 = 10$  cm față de centrul discului și o forță  $F_3 = 50$  N, cu brațul  $b_3 = 25$  cm,

care-l rotește în sens invers acelor de ceas. Să se reprezinte într-un desen forțele și brațele lor. Să se afle:

a) momentele acestor forțe față de centrul discului;

b) în ce sens se rotește discul;

c) ce moment trebuie să aibă o nouă forță și-cum trebuie să rotească ea discul pentru a realiza echilibrul discului.

R: a) 8 Nm; 6 Nm; 12,5 Nm; b) în sensul mișcării acelor de ceas; c) în sens invers mișcării acelor de ceas; 1,5 Nm.

9. Pe scândura unui balansoar, de o parte a axului de sprijin se așază trei copii, iar de cealaltă parte numai doi, având fiecare aproximativ aceeași greutate. Cum trebuie să se așază față de ax ca să se poată cumpăni?

10. Un acrobat stă în picioare în capătul unei scânduri, sprijinită la mijloc pe un suport. Cum trebuie să fie greutatea unui al doilea acrobat față de a primului, pentru ca, sărind pe cealaltă capăt al scândurii, primul acrobat să fie arzărât în sus?

11. Să se realizeze un montaj experimental cu ajutorul căruia să se poată verifica legea pârghiilor, în cazul unei pârghii cu punctul de sprijin la unul din capete. Să se efectueze experimentul.

12. Cu o bară de fier jungă de 1,2 m se ridică un bloc de piatră care apasă pe capătul barei cu o forță de 1 000 N. Punctul de sprijin al barei este la 20 cm de capătul ei. Cu ce forță trebuie apăsă pe cealaltă capăt al barei?

R: 200 N.

13. Un om săpă în grădină cu o cazma. Lungimea părții metalice este de 24 cm iar a cözii de 1,20 m. Pentru ridicarea

fiecărei brazde el înfige partea metalică în întregime în pământ (fig. 2.93). Cu ce forță  $F$  trebuie să apese perpendicular pe coada cazmalei pentru ridicarea brazdei, dacă rezistența  $R$ , opusă de brazdă este 800 N? Se va considera punctul de aplicație al forței rezistente  $R$  în centrul cazmalei.

R: 80 N.

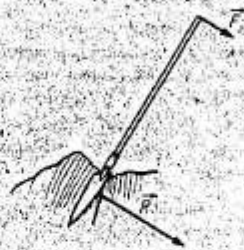

Fig. 2.93. Pentru problema 13.

14. Un șofer apasă pe pedala de frână cu o forță  $F$  de mărime 20 N (fig. 2.45). Tija pistonului din cilindrul de frână este articulată cu brațul  $OA$  al pedalei în punctul  $B$ , aflat față de punctul de sprijin  $O$  la o cincime din lungimea totală a brațului. Cu ce forță este apăsă pistonul în cilindrul de frână?

R: 100 N.

15. Cu sistemul de două pârghii articulate în  $P$  (fig. 2.94) la care  $AO_1 = O_1O_2 = O_2P = PB = BO_2$ , se



Fig. 2.94. Pentru problema 15.

caută să se învingă rezistența  $R$  cu forța  $F$ . De câte ori este mai mică forța  $F$  decât forța  $R$ ? Dar dacă se mută punctul de aplicație al primei pârghii din  $O_1$  în  $O_2$ ?

R:  $F = R$ ; în al doilea caz  $F = \frac{R}{4}$ .

16. Ce greutate maximă poate ridica un om, având greutatea de 500 N, cu ajutorul unui scripete fix? Dar cu ajutorul unui scripete mobil? În ambele cazuri se neglijează forțele de frecare.

R: 500 N; 1 000 N.

17. Doi oameni cu greutatea  $G_1 = 800$  N și  $G_2 = 700$  N trag de capetele unei frânghii trecută peste un scripete fix. Cel al doilea poate dezvolta o forță musculară de două ori mai mare decât primul. Care dintre ei îl poate ridica pe celălalt?

18. Cu un scripete mobil se ridică o găleată cu greutatea de 100 N la 10 m. Cât de mare este forța activă? Cât din lungimea firului a fost trasă? Care este lucrul mecanic efectuat?

R: 50 N; 20 m; 1 000 J.

19. Cu un sistem de doi scripeti, unul mobil și altul fix, un om ridică un balot de 200 N (fig. 2.95) la înălțimea de 10 m. Cu ce forță trebuie să tragă de capătul firului? Care este lucrul mecanic efectuat?

R: 100 N; 2 000 J.

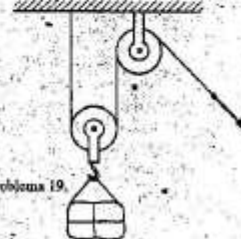

Fig. 2.95. Pentru problema 19.

20. Ce greutate maximă poate ridica un om cu sistemul de scripete din figura precedentă, dacă greutatea proprie este de 800 N?

R: 1 600 N.

21. Un butoi cu greutatea de 1 500 N este urecat fără frecare pe un plan înclinat cu lungimea de 3 m la înălțimea de 1 m. Cu ce forță trebuie împins? Care este lucrul mecanic efectuat?

R: 500 N; 1 500 J.

22. Două corpuri de greutate  $G$  sunt legate cu un fir trecut peste un scripete montat în vârful unui plan înclinat (fig. 2.96). Poate fi ridicat corpul de pe planul înclinat cu ajutorul celuilalt?

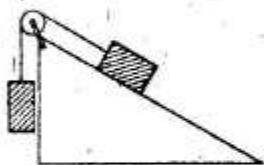

Fig. 2.96. Pentru problema 22.

23. Pe un plan înclinat de lungime 10 m și înălțime 1 m este urecat în mișcare uniformă un vagonet cu greutatea de 2 000 N. Forța de frecare este 50 N. Să se calculeze forța activă necesară și randamentul planului înclinat.

R: 250 N; 80%.

24. La capetele diametrului orizontal al unui disc, ce se poate roti în jurul centrului său, acționează două forțe,  $F_1 = F_2 = 10$  N, ca în figura 2.97. În timpul rotației discului, forțele își păstrează direcția și sensul. Să se afle momentul acestui cuplu în cele două situații reprezentate în figură. Raza discului este  $r = 10$  cm.

R: 2 Nm; 0.

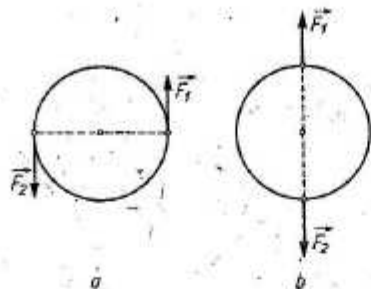

Fig. 2.97. Pentru problema 24.

25. Cu ajutorul unui ac lung cu ață, determinați experimental poziția centrului de greutate al unui măr sau al unui cartof.

26. De ce o umbrelă cu mâner curb, atârnată în cuier, nu stă în poziție verticală?

27. De ce când ducem un sac în spate ne aplecăm înainte?

28. De ce pentru a ne ridica de pe scaun trebuie să ne aplecăm înainte?

29. În ce fel de echilibru stă pe marginea mesei un creion în care s-a înfipt un briceag, ca în figura 2.98? Verificați răspunsul, realizând acest experiment.

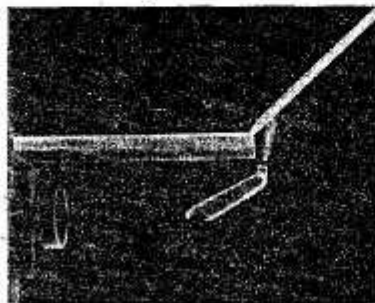

Fig. 2.98. Pentru problema 29.

30. În ce fel de echilibru este o cutie de chibrituri, pe care o răsturnăm pe masă, când centrul ei de greu-

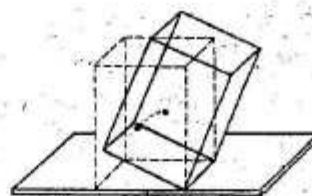

Fig. 2.99. Pentru problema 30.

tate, ocupă poziția cea mai înaltă (fig. 2.99)?

31. Înfișezi un ac într-un dop de plută, astfel încât vârful acului să iasă afară din dop. Înfișezi oblic două furculițe în dop și așezi vârful acului pe buza unei sticle (fig. 2.100). Ce fel de echilibru s-a realizat?



Fig. 2.100. Pentru problema 31.

## 2.4. Echilibrul mecanic al fluidului

### Presiunea. Unități de măsură ale presiunii

Așezați o cărămidă pe zăpadă sau nisip, pe fiecare din fețele ei (fig. 2.101). Ce observați? Deși greutatea cărămidii este aceeași în cele trei cazuri, ea s-a afundat diferit, deci efectele forței de greutate au fost diferite. Ceea ce diferă de la un caz la altul este mărimea suprafeței de sprijin (a bazei de susținere). Se observă că atunci când această arie este mai mică, efectul de afundare a cărămidii este mai mare. De asemenea, dacă așezăm două cărămizi una peste alta, deci dacă se mărește forța de apăsare (greutatea s-a dublat), cărămida se afundă mai mult. Pentru a caracteriza acest efect, se introduce o mărime fizică numită presiune. Prin definiție, presiunea  $p$  este dată de relația  $p = \frac{F}{S}$  în care  $F$  este forța uniform repartizată și orientată perpendicular pe aria  $S$ .

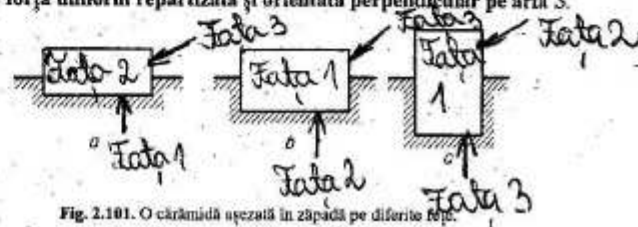

Fig. 2.101. O cărămidă așezată în zăpadă pe diferite fețe.

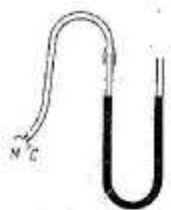

Fig. 2.102. Manometru cu capsula manometrică.

În SI unitatea de măsură a presiunii se numește pascal (simbol Pa). Conform relației de definiție a presiunii  $[p]_{SI} = \text{Pa} = \text{N}/\text{m}^2$ .

Se utilizează și următoarele unități de măsură ale presiunii:

$1 \text{ bar} = 10^5 \text{ Pa}$ ;  $1 \text{ atmosferă normală} = 1 \text{ atm} = 101325 \text{ Pa}$ .

Instrumentele de măsură a presiunii se numesc manometre.

Un manometru simplu folosit în laborator este alcătuit dintr-un tub de sticlă în formă de U, care conține un lichid colorat și are atașat în unul din brațe un tub de cauciuc prevăzut cu o cutie plată (capsula manometrică) C închisă cu o membrană subțire de cauciuc M (fig. 2.102). Introducând capsula într-un lichid se observă o denivelare a lichidului colorat, ceea ce dovedește existența unei presiuni în interiorul lichidului.

În lichidele și în gazele aflate în repaus există o presiune, numită presiune statică. Datorită acestei presiuni, apa urcă la etajele superioare ale unui bloc sau țâșnește dintr-o fântână arteziană, iar pneurile cauciucurilor stau umflate.

#### Presiunea hidrostatică. Vase comunicante

**E** Experiment: Aveți la dispoziție un vas cu apă (un borcan) și un manometru cu capsulă manometrică. Introduceți capsula manometrică la o anumită adâncime. Observăm că se produce o denivelare a lichidului din cele două ramuri ale manometrului (în ramura atașată la capsula cu membrană de cauciuc nivelul coboară, în cealaltă ramură urcă).

Concluzie: în interiorul unui lichid aflat în repaus există o presiune statică. Introduceți capsula manometrică în lichid la o adâncime tot mai mare (fig. 2.103, a, b.). Constatăm că în o adâncime mai mare presiunea statică este mai mare. Această observație ne sugerează ideea că presiunea din interiorul unui lichid, la un anumit nivel, se datorește greutateii straturilor de lichid de deasupra aceluși nivel. Această presiune a fost denumită presiune hidrostatică.

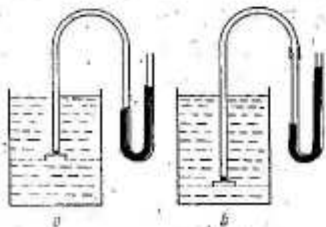

Fig. 2.103. Presiunea hidrostatică crește cu creșterea adâncimii.

**E** Experiment: Introduceți capsula manometrică la o anumită adâncime în interiorul unui vas cu apă. Mențineți pâlnia la aceeași adâncime, dar schimbăți orientarea ei cu membrana în jos, în sus, lateral (fig. 2.104, a, b). Observați denivelarea coloanei de lichid colorat. Se constată că, dacă menținem pâlnia la un anumit nivel și o mișcăm în diverse poziții, denivelarea lichidului din cele două ramuri se menține constantă. Rezultă că presiunea hidrostatică la un anumit nivel se exercită cu aceeași intensitate pe orice direcție: de sus în jos, de jos în sus, lateral.

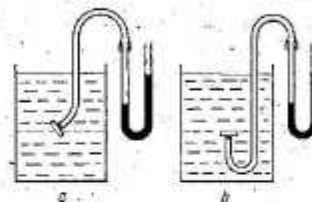

Fig. 2.104. Presiunea hidrostatică la un anumit nivel este aceeași în toate direcțiile.

**E** Experiment: Repetați experimentul anterior cu un alt lichid și observați denivelarea coloanei de lichid colorat. Comparați această denivelare cu cea din experiența anterioară. Observăm că, la o aceeași adâncime, la lichide diferite presiunea hidrostatică are valori diferite. La lichidele cu densitate mai mare presiunea hidrostatică este mai mare.

Să rezumăm rezultatele de mai sus: Presiunea statică din interiorul unui lichid, la un anumit nivel, determinată de greutatea coloanei de lichid aflată deasupra acestui nivel se numește presiune hidrostatică. Presiunea hidrostatică la un anumit nivel are aceeași valoare în toate direcțiile, crește cu adâncimea și depinde de natura lichidului. La lichidele cu densitate mai mare presiunea hidrostatică la un anumit nivel este mai mare. Rezultatele de mai sus se pot verifica și prin calcul. Folosind formula de definiție a presiunii  $p = \frac{F}{S}$  vom afla presiunea hidrostatică la un anumit nivel având în vedere faptul că forța F de apăsare perpendiculară pe unitatea de suprafață este greutatea G a coloanei de lichid de deasupra acestui nivel (fig. 2.105). În acest caz,  $p = \frac{G}{S}$ . În această relație G este greutatea coloanei verticale de lichid de înălțime h, având aria bazei S și volumul  $V = S \cdot h$ . Dar  $G = mg = V\rho g = Sh\rho g$ . Înlocuind în relația presiunii, obținem  $p = \frac{Sh\rho g}{S} = h\rho g$ .

În concluzie

$$p = h\rho g$$

Fig. 2.105. Schiță pentru demonstrația formulei presiunii hidrostatice.

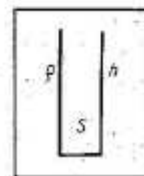

**E** Experiment: turnăm apă în mai multe vase care comunică între ele, de forme și grosimi diferite, numite vase comunicante. Se constată că apa se ridică la același nivel în toate vasele comunicante (fig. 2.106).

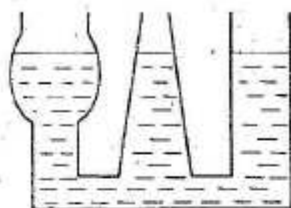

Fig. 2.106 Diferite forme de vase comunicante cu lichid.

Explicația acestui fapt este următoarea: considerăm o secțiune în tubul de legătură dintre două vase comunicante și notăm cu  $S$  aria acestei secțiuni (fig. 2.107). Lichidul fiind în echilibru, rezultă că mărimea forțelor  $F_1$  și  $F_2$  care acționează în aceste secțiuni sunt egale:  $F_1 = F_2$ . Dar  $F_1 = p_1 S$  și  $F_2 = p_2 S$  iar  $p_1 = h_1 \rho g + p_0$  și  $p_2 = h_2 \rho g + p_0$  în care  $p_0$  este presiunea atmosferică.

Rezultă  $h_1 \rho g S = h_2 \rho g S$ . După simplificări obținem  $h_1 = h_2$ .

### Legea lui Pascal

Cu aparatul reprezentat în figura 2.108 facem următorul experiment: turnăm peste apă un strat de ulei într-unul din tuburi (de exemplu în vasul larg). Vom observa că apa se ridică în celelalte tuburi la aceeași înălțime.

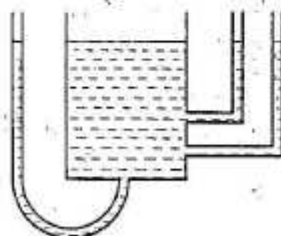

Fig. 2.108. Aparat pentru demonstrația experimentală a legii lui Pascal.

Rezultă că, datorită presiunii exercitate de coloana de ulei, s-a transmis o aceeași presiune și în celelalte tuburi. Pe baza acestui experiment se poate enunța legea lui Pascal:

**Presiunea exterioară exercitată asupra unui lichid se transmite integral în toată masa lichidului și în toate direcțiile.**

Legea lui Pascal își găsește aplicații practice în transmisia hidraulică a forței. Sistemul de frânare al unor autoturisme este reprezentat în figura 2.109. La o apăsare pe pedala pistonul central exercită presiunea care se transmite celor patru roți.

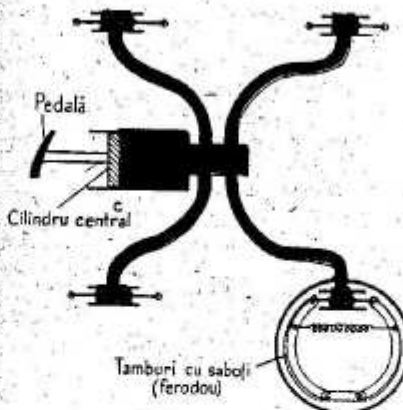

Fig. 2.109. Schema frânei hidraulice.

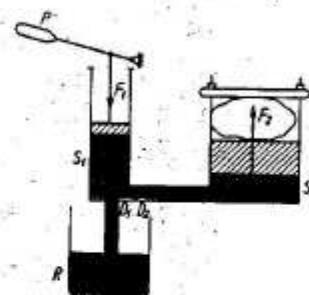

Fig. 2.110. Schema prese hidraulice.

În figura 2.110 este reprezentată schema unei prese hidraulice acționată manual. Cu ajutorul pârghiei  $P$  se apasă cu o forță,  $F_1$  pe pistonul mic al preseii, împingând lichidul (de exemplu ulei mineral) din cilindrul mic, de secțiune  $S_1$ , în cilindrul mare, de secțiune  $S_2$ . Conform legii lui Pascal, presiunea exercitată de pistonul mic,  $p_1$ , se transmite integral pistonului mare,  $p_2$ ; în echilibru, presiunile sunt egale:

$$p_1 = p_2; \text{ dar } p_1 = \frac{F_1}{S_1} \text{ și } p_2 = \frac{F_2}{S_2} \Rightarrow$$

$$\Rightarrow \frac{F_1}{S_1} = \frac{F_2}{S_2} \Rightarrow \frac{F_1}{F_2} = \frac{S_1}{S_2}$$

Prin urmare, de câte ori este mai mare aria  $S_2$  decât aria  $S_1$ , de atâtea ori este mai mare forța  $F_2$  decât  $F_1$ . Forța  $F_2$  poate ridica un corp greu sau poate comprima anumite materiale. La ridicarea pistonului mic lichidul aflat în rezervorul  $R$  pătrunde în cilindrul mic prin supapa  $D_1$  ( $D_2$  se închide); la coborârea pistonului mic,  $D_1$  se închide și lichidul este împins prin supapa  $D_2$  în cilindrul mare. Cele două supape se închid și se deschid în contrasens.

## Lectură

BLAISE PASCAL

(1623-1662)

Ilustru învățat francez, Blaise Pascal a adus contribuții valoroase în matematică, fizică, tehnică. La 12 ani redescoperă primele teoreme ale geometriei lui Euclid, la vârsta de 16 ani, publică o lucrare științifică de bază din domeniul geometriei, iar la 19 ani construiește prima mașină de calcul care putea să facă adunări, înmulțiri, împărțiri și extrageri de rădăcină pătrată. În fizică, de numele său sunt legate două descoperiri fundamentale din domeniul hidrostatacii: legea care îi poartă numele privind transmiterea presiunii printr-un lichid și explicarea științifică a presiunii atmosferice. Ca aplicație la legea pe care a descoperit-o, el construiește presa hidraulică punând astfel bazele sistemului de transmisie hidraulică, a forței, mult folosit în tehnică. El a susținut ideea că la baza studiului fizicii trebuie să stea experimentul și a aplicat el însuși metoda experimentală în lucrările lui. Pe această cale el a demonstrat că presiunea atmosferică se datorcă apăsării aerului asupra tuturor corpurilor explicând totodată de ce pompele nu pot scoate apă de la o adâncime de peste 10,3 m. Până atunci se explica ridicarea apei în pompe prin așa-numita „teamă de vid” a naturii, dar această explicație nu avea nici o bază științifică. Pascal s-a afirmat și în alte domenii, iar scrierile lui se caracterizează printr-o mare măiestrie literară, prin sobrietate și concizie, prin capacitatea de a-și susține ideile cu argumente puternice și nu cu afirmații nejustificate.

### Presiunea atmosferică

Aerul care ne înconjoară exercită asupra tuturor corpurilor o presiune numită presiune atmosferică. Un experiment simplu ne convinge de acest adevăr.

E *Experiment:* Luați un pahar de sticlă pe care îl umpleți complet cu apă și așezați drept capac o foaie de hârtie velină. Întoarceți paharul cu gura în jos, ținând capacul cu mâna. Luați apoi mâna lăsând foaia liberă. Apa nu curge (fig. 2.111). Explicația este următoarea: capacul este supus acțiunii a două forțe, forța  $f$  de apăsare de sus în jos determinată de presiunea hidrostatică a coloanei de apă și forța  $F$  de apăsare de jos în sus determinată de presiunea atmosferică. Deoarece foaia nu cade, rezultă că există o forță  $F > f$  și prin urmare există presiune atmosferică.

Măsurarea presiunii atmosferice se poate face cu ajutorul tubului lui Torricelli (fig. 2.112).

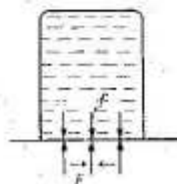

Fig. 2.111. Apa dintr-un pahar răsturnat nu curge.

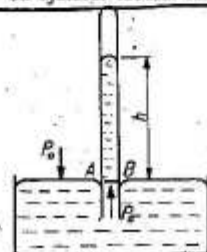

Fig. 2.112. Schema experimentului lui Torricelli.

E *Experiment:* Se ia un tub de sticlă lung de aproximativ 80 cm și se umple cu mercur, apoi se astupă cu degetul și se scufundă într-un vas mai larg cu mercur\*. Se constată că mercurul nu coboară în întregime, ci rămâne o coloană de înălțime  $h$ , care în mod obișnuit are valoarea  $h = 76$  cm.

Să interpretăm rezultatul acestui experiment. Atmosfera apasă asupra mercurului din vasul mai larg cu o presiune  $p_0$ . Pentru mercurul din vas aceasta este o presiune exterioară care, conform legii lui Pascal, se transmite integral, în toată masa mercurului și în toate direcțiile. Prin urmare, ea se va transmite și în tub astfel că, la nivelul  $AB$  din tub, același cu nivelul mercurului din vas, presiunea atmosferică  $p_0$  se transmite de jos în sus. Această presiune este echilibrată de presiunea hidrostatică a coloanei de mercur din tub, coloană de înălțime  $h$ . Deci: presiunea hidrostatică a coloanei de mercur din tubul lui Torricelli este egală cu presiunea atmosferică  $p_0 = hp$ . Înlocuind cu valorile numerice:  $h = 0,76$  m,  $\rho_{Hg} = 13\,600 \frac{\text{kg}}{\text{m}^3}$ ,  $g = 9,8 \frac{\text{m}}{\text{s}^2}$  obținem  $p_0 = 101\,292,8 \frac{\text{N}}{\text{m}^2}$ . Această valoare se numește „presiune normală”.<sup>1</sup> Și se notează  $1 \text{ atm}$ . Pe baza unor determinări mai precise s-a stabilit pentru presiunea atmosferică normală valoarea de  $101\,325 \text{ N/m}^2$ .

Presiunea atmosferică se măsoară cu ajutorul barometrelor, care pot fi cu mercur sau metalice. Barometrele cu mercur sunt construite pe principiul tubului lui Torricelli. Barometrele metalice se bazează pe deformarea unei sau a mai multor cutii metalice sub acțiunea presiunii atmosferice (fig. 2.113).

Măsurând presiunea atmosferică în același loc o dată în fiecare zi sau chiar de câteva ori pe zi, vom constata că ea prezintă unele variații în jurul valorilor normale. Aceste variații sunt legate de starea atmosferei.

Dacă se fac măsurători ale presiunii atmosferice la diferite înălțimi în același moment (urcând, de exemplu, un munte), se constată că presiunea atmosferică scade cu cât înălțimea este mai mare.

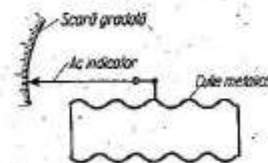

Fig. 2.113. Barometrul metalic

\* Mâna trebuie înbrăcată într-o mănușă de cauciuc sau plastic, deoarece mercurul este toxic.

## 2.5. Echilibrul corpului scufundat în fluid

### Legea lui Arhimede

Un dop de plută lăsat liber în aer cade. Așezat pe apă, plutește. De ce?

- E** *Experiment:* Suspendați un cilindru metalic de cârligul unui dinamometru și aflați greutatea corpului. Scufundați corpul în apă și observați indicația dinamometrului. Dinamometrul indică o forță mai mică decât greutatea corpului. Această observație ne permite să afirmăm că asupra corpului scufundat se exercită o forță de împingere de jos în sus. Dar cât de mare este această forță?

- E** *Experiment:* Vom folosi o balanță și doi cilindri de metal: un cilindru masiv (plin),  $C_1$ , care poate intra în întregime și exact într-un cilindru gol  $C_2$  (fig. 2.114). Legăm cilindrii unul de altul și pe amândoi de un taler al balanței pe care o echilibrăm (fig. 2.115). Scufundăm cilindrul  $C_1$  într-un pahar cu apă. Balanța se dezechilibrează (fig. 2.116). Umplem cu apă cilindrul  $C_2$ . Vom observa că echilibrul balanței se restabilește. Prin urmare greutatea apei din cilindrul  $C_2$  este egală cu forța de împingere de jos în sus care acționează asupra cilindrilor  $C_1$  (pe care a reușit s-o „învingă”, anulând efectul ei). Dar volumul cilindrilor  $C_2$  este egal cu volumul cilindrilor  $C_1$  și deci este egal cu volumul de apă dezlucuit de cilindrul scufundat  $C_1$ . Prin scufundarea cilindrilor  $C_1$  în orice lichid și umplându-l pe  $C_2$  cu lichid de același fel se obține reechilibrarea balanței.

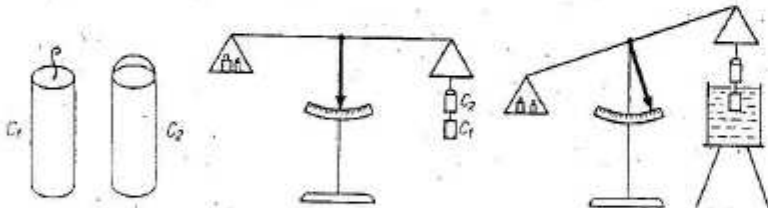

Fig. 2.114. Cilindrii lui Arhimede.

Fig. 2.115. Balanța cu cilindrii lui Arhimede în echilibru.

Fig. 2.116. Balanța dezechilibrată datorită forței arhimedice.

Măsurători efectuate și în cazul corpurilor scufundate în gaze ne conduc la enunțarea legii lui Arhimede:

**Un corp scufundat într-un lichid sau într-un gaz este împins de jos în sus cu o forță egală numeric cu greutatea volumului de lichid sau gaz dezlucuit de acel corp.**

Forța de împingere de jos în sus, ce acționează asupra unui corp scufundat, se numește *forță arhimedică*.

**E**

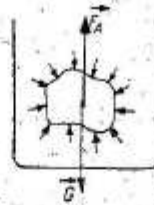

Fig. 2.117. Forțe de apăsare exercitate asupra unei părți de lichid aflat în echilibru într-un lichid.

Se poate da o explicație a legii lui Arhimede bazată pe echilibrul mecanic al corpurilor. Fie un vas care conține un lichid în echilibru. Considerăm o porțiune din lichid (fig. 2.117). Această porțiune are o anumită greutate  $\vec{G}$ . Deoarece această porțiune de lichid se află în echilibru, rezultă că asupra ei mai acționează și o altă forță egală și de sens contrar cu greutatea  $\vec{G}$ . Această forță este tocmai forța arhimedică și este determinată de forțele de apăsare produse de presiunea hidrostatică. Dacă în locul porțiunii de lichid considerate introducem un corp de aceeași formă și de același volum, forța arhimedică va avea aceeași valoare. Prin urmare, forța arhimedică este egală cu greutatea lichidului dezlucuit de acel corp.

### Aplicații ale legii lui Arhimede

Fie un corp scufundat în întregime într-un lichid,  $\vec{G}$  greutatea lui și  $\vec{F}_A$  forța arhimedică. Dacă  $G > F_A$ , corpul se scufundă. Dacă  $G = F_A$ , corpul stă în echilibru la orice adâncime în lichid. Dacă  $G < F_A$ , corpul urcă la suprafață și rămâne în echilibru fiind parțial scufundat.

Porțiunea scufundată dezlucuește o cantitate de lichid a cărei greutate este egală cu greutatea corpului. În acest fel greutatea corpului și forța arhimedică ce acționează asupra porțiunii scufundate se echilibrează și corpul plutește.

Plutirea vapoarelor (fig. 2.118), ca și posibilitatea submarinelor (fig. 2.119) de a pluti sau de a se scufunda sub nivelul apei, sunt aplicații practice de o mare importanță ale legii lui Arhimede.

Aerostatele se pot ridica în aer tot pe baza forței arhimedice. Balonul aerostatului este umplut cu un gaz mai puțin dens decât aerul, astfel încât forța arhimedică să fie mai mare sau egală cu greutatea balonului și a încărcăturii.



Fig. 2.118. Navă maritimă românească. Se observă linia de plutire.

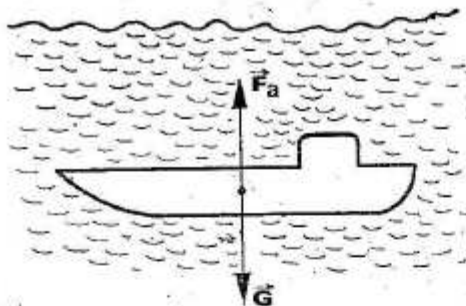

Fig. 2.119. Submarin.

O aplicație practică de laborator a legii lui Arhimede este determinarea densității  $\rho$  a unui corp solid omogen cu ajutorul balanței. Fie un corp oarecare pe care îl cântărim în aer cu o balanță cu brațe egale și fie  $m$  masa corpului. Legăm corpul cu un fir de ață și îl scufundăm într-un lichid cu densitatea  $\rho_l$ , cunoscută, de exemplu apă. Cântărind din nou corpul scufundat, el va fi echilibrat cu un corp de masă  $m' < m$ . Diferența greutăților corespunzătoare celor două mase reprezintă tocmai forța de împingere de jos în sus, adică, forța arhimedică:

$$mg - m'g = F_A. \text{ Dat } F_A = V\rho_l g = \frac{m}{\rho} \rho_l g \Rightarrow mg - m'g = \frac{m}{\rho} \rho_l g \Rightarrow \rho = \frac{m\rho_l}{m - m'}$$

## Rezumat

Presiunea exercitată de forța  $F$  pe o suprafață de arie  $S$  este  $p = \frac{F}{S}$ ;

$$[\rho]_{SI} = \frac{N}{m^2} = Pa(\text{pascal}).$$

În interiorul unui lichid (datorită greutății straturilor superioare de lichid) există o presiune numită presiune hidrostatică. Presiunea hidrostatică la o anumită adâncime se exercită în mod egal în toate direcțiile, este cu atât mai mare cu cât densitatea lichidului este mai mare și nu depinde de aria secțiunii vasului. Presiunea hidrostatică crește proporțional cu adâncimea. Ea are expresia  $p = h\rho g$ .

Presiunea exterioară exercitată asupra unui lichid se transmite integral în toată masa lichidului și în toate direcțiile (legea lui Pascal). Presiunea exercitată de greutatea aerului atmosferic se numește presiune atmosferică. Ea se exercită în mod egal în toate direcțiile, prezintă în același loc mici variații ce depind de starea fizică a atmosferei și scade cu înălțimea. 1 atmosferă normală =  $101\,325 \text{ N/m}^2$ . Un corp scufundat într-un lichid sau într-un gaz este împins de jos în sus cu o forță egală cu greutatea lichidului sau gazului dezlucuit de acel corp (legea lui Arhimede).

## Lectură

### ARHIMEDE

Arhimede (287–212 î.e.n.), vestit matematician și fizician grec, s-a născut la Siracuză în Sicilia și este considerat unul din cei mai de seamă oameni ai antichității. În matematică el s-a ocupat de calculul lungimii curbelor, al suprafețelor și volumelor după o metodă care mult mai târziu a stat la baza altor descoperiri fundamentale din matematică. În fizică a stabilit legile pârghiilor și a descoperit legea care îi poartă numele privind forța de împingere de jos în sus exercitată asupra corpurilor scufundate în lichide și gaze. Se spune că această lege a fost descoperită în următoarele împrejurări: regele Siracuzei, Hieron, i-a cerut unui meșter să-i facă o coroană de aur. După ce meșterul a adus coroana, regele l-a chemat pe Arhimede și i-a cerut să stabilească, fără să distrugă coroana, dacă este făcută în întregime din aur sau are cunva și aramă. Arhimede s-a gândit multă vreme și, odată, pe când se afla în baie, a descoperit legea privind forța de împingere de jos în sus a corpurilor scufundate și, o dată cu aceasta, și mijlocul de a-i răspunde regelui la întrebarea pe care i-o pusese. El a rostit atunci expresia rămasă celebră: „Eureka” (am găsit). Arhimede a făcut numeroase invenții: mașini pentru irigarea câmpurilor, sisteme de pârghii și scripeți pentru ridicarea corpurilor, mașini de aruncat etc. Unele din invențiile sale ca șurubul fără sfârșit, scripetele mobil, roțile dințate se folosesc astăzi pe scară largă în tehnică.



## Întrebări, exerciții, probleme

- Pe vârful unui munte presiunea este de 80 000 Pa. Care este valoarea acestei presiuni exprimată în atm?  
R: 0,79 atm.
- Făceți măsurătorile necesare și calculați presiunea pe care o exercită o cărămidă așezată pe o suprafață orizontală pe fiecare din fețele ei.
- Vi se cere să calculați ce presiune exercitați pe deșumea atunci când stați în picioare. Ce trebuie să măsurați? Ce valoare ați găsit? Ce fracțiune reprezintă presiunea găsită din presiunea atmosferică?
- În multe cazuri, pentru a asigura alimentarea cu apă, se folosește o instalație proprie al cărei element principal este „castelul de apă”. Acest castel este umplut cu apă cu ajutorul unor pompe și apoi el asigură presiunea necesară pentru ca apa să poată urca la diferite înălțimi. Care este presiunea hidrostatică a apei la baza unui castel de apă înalt de 18 m?  
R: 176 400 Pa.
- Presiunea hidrostatică la un anumit nivel depinde de forma vasului? Răspundeți la această întrebare pe baza unui experiment conceput de voi.

6. Apa țâșnește printr-o deschidere cu atât mai mult cu cât presiunea ei este mai mare. Cum va țâșni apa prin deschiderile laterale practicate în peretele unei cutii plină cu apă, dacă cele trei deschideri se destupă simultan? Efectuați experimentul (fig. 2.120).

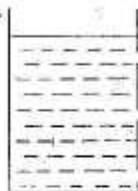

Fig. 2.120. Cilindru cu deschideri laterale.

7. La ce adâncime în apă presiunea hidrostatică este de 1 atm?  
R: 10,33 m.
8. Ce presiune hidrostatică exercită o coloană de mercur cu înălțimea de 1 mm?  $\rho_{Hg} = 13\,600 \text{ kg/m}^3$ . (Această presiune se numește 1 Torr.)  
R:  $133,3 \frac{\text{N}}{\text{m}^2}$ .
9. Explicați funcționarea frânei hidraulice reprezentată în figura 2.109.
10. Pe pistonul mic al unei prese hidraulice se aplică o forță de 200 N. Ce forță se exercită pe pistonul mare dacă ariile pistoanelor sunt de  $4 \text{ cm}^2$  și respectiv  $20 \text{ cm}^2$ ?  
R: 1000 N.
11. Diametrele pistoanelor unei prese hidraulice sunt 1 cm și 8 cm. De câte ori se amplifică forța cu o asemenea presă?  
R: De 64 de ori.
12. La presa hidraulică din problema precedentă se aplică pe pistonul mic o forță  $F_1 = 250 \text{ N}$ . Acest piston are o

cursă de 16 cm. Ce forță se transmite la pistonul mare? Cât este cursul pistonului mare? Care este lucrul mecanic efectuat de forța aplicată pe pistonul mic la o singură cursă? Cât este lucrul mecanic efectuat de forța aplicată pistonului mare la o singură cursă? Ce observați?

R: 16 000 N; 0,25 cm; 40 J; 40 J.

13. Ce presiune totală suportă un pește care înotă la adâncimea de 3 m ( $\rho = 1\,000 \text{ kg/m}^3$ )?  
R: 130 693 Pa.
14. Dacă nu dispuneți de cilindrul lui Arhimede, imaginați un alt procedeu experimental de verificare a legii lui Arhimede.

15. Balanța din figura 2.121 este echilibrată în aer. Introducem balanța sub clopotul unei mașini pneumatice. În ce sens se va dezechilibra balanța după scoaterea aerului de sub clopot?

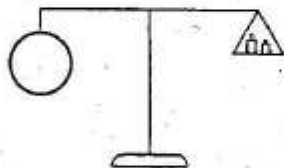

Fig. 2.121. Balanță cu balon de sticlă, în echilibru.

16. Un vapor trece din Dunăre în Marea Neagră. Se mai scufundă puțin sau iese la suprafață? (Densitatea apei de mare este puțin mai mare decât densitatea apei de Dunăre).
17. O grindă de lemn cu densitatea de  $800 \text{ kg/m}^3$  este scufundată în întregime în apă. Cât este forța arhimedică? Dar forța rezultantă ce acționează asupra grinzii? Volumul grinzii este de  $0,4 \text{ m}^3$ .

R: 3 920 N; 784 N.

18. Grinda din problema precedentă este lăsată liberă. Ce fracțiune din volumul ei se scufundă și ce fracțiune rămâne în afară?  
R: 0,8; 0,2.

19. Imaginați o metodă și determinați densitatea unui corp metalic cu ajutorul balanței.

20. Un corp cântărește în aer 100 g iar scufundat în apă cântărește 87,2 g. Care este densitatea corpului? Din ce metal este făcut acel corp?  
R:  $7\,800 \text{ kg/m}^3$ .

21. Introduceți câteva cuișe într-o eprubetă astfel încât aceasta să rămână parțial scufundată, în poziție verticală. Înfașurați apoi câteva spire de sârmă peste eprubetă și mutați pe rând sârma în mai multe poziții: în partea de jos, la mijloc, sus. Clătinați în fiecare caz eprubeta. În care caz legănarea eprubetei (tangajul) este mai mică? Trageți de aici o concluzie privind modul în care trebuie încărcat cu marfă un vapor: marfa trebuie depozitată sus (pe punte) sau cât mai jos (în cală)?



## Capitolul 3

# Echilibrul termic. Temperatura

### 3.1. Starea de încălzire

Referindu-ne la starea de încălzire a unui corp facem următoarea afirmație: „corpul este cald” sau „corpul este rece”.

Pentru a se determina starea de încălzire a unui corp se folosește un aparat denumit termoscop sau termometru fără diviziuni (vezi fig. 3.1). Termoscopul se compune dintr-un balon de sticlă care are un tub de sticlă foarte subțire numit și tub capilar. Capilarul acesta este închis la capătul superior, în balon și pe o porțiune de tub este introdus un lichid, de obicei alcool sau mercur. Să considerăm că avem acest termoscop în față și să urmărim starea de încălzire a unui corp.

**E** *Experiment:* Luați un termoscop și introduceți-l într-un vas cu apă rece și după circa 2-3 minute însemnați cu *A* pe tub nivelul la care s-a stabilizat alcoolul. Scoateți termoscopul și introduceți-l într-un alt vas cu apă caldă. După câteva timp însemnați cu *B* din nou nivelul stabilizat al alcoolului din tub. Veți observa că nivelul este diferit față de primul caz. Introduceți acum termoscopul într-un vas cu apă caldă. Nivelul alcoolului din tub se va ridica peste câteva minute până la un anumit punct pe care-l notăm cu *C* (fig. 3.2). Se observă că nivelul din tub este diferit în cele trei vase cu apă. Nivelul cel mai scăzut este înregistrat la vasul cu apă rece și cel mai ridicat la vasul cu apă caldă.

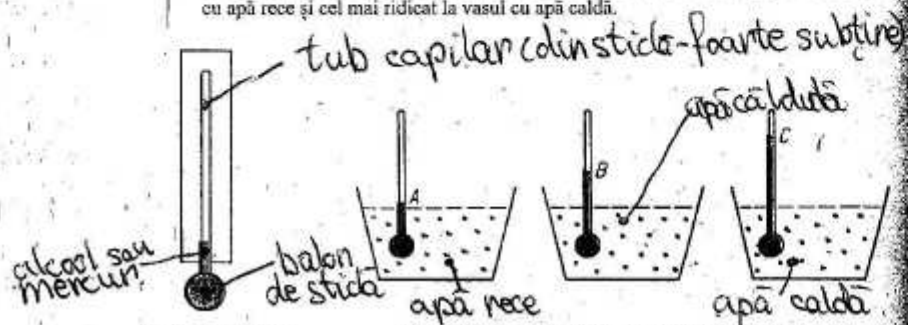

Fig. 3.1. Termoscop.

Fig. 3.2. Nivelul mercurului termoscopului este diferit în cele trei vase cu apă încălzită diferit.

Termoscopul ne dă informații despre starea de încălzire a corpurilor. Tot cu ajutorul său putem compara starea de încălzire a două corpuri. Putem spune că două corpuri au aceeași stare de încălzire dacă nivelul alcoolului din tub este același pentru ambele corpuri. Două corpuri au o stare de încălzire diferită dacă nivelul alcoolului din tubul capilar este diferit la un corp față de celălalt corp, așa cum am văzut în experimentul de mai sus.

### 3.2. Contactul termic. Echilibrul termic

Ne propunem acum să analizăm cum interacționează două sau mai multe corpuri cu stări de încălzire diferite. Pentru aceasta trebuie să stabilim o legătură directă între corpuri, să asigurăm între ele un contact termic.

**E** *Experiment:* Puneți un pahar din sticlă subțire, umplut cu apă rece, într-un vas cu apă fierbinte. Introduceți în fiecare vas câte un termoscop (cu alcool, fig. 3.3). Așteptați un timp scurt, după care urmăriți nivelul alcoolului în cele două instrumente.

Se constată la început că nivelul alcoolului este diferit în cele două vase, ceea ce înseamnă că acestea au stări de încălzire diferite (fig. 3.3, a). Urmărind în timp nivelul alcoolului se constată că nivelul crește în termoscopul pus în vasul rece și scade în termoscopul din vasul cu apă caldă. Spunem că aceste două corpuri interacționează termic.

Două corpuri cu stări de încălzire diferite sunt în contact termic dacă, atunci când se află în contact unul cu celălalt, își modifică starea de încălzire, fără a se fi efectuat lucru mecanic.

Din experiment rezultă că, după un anumit interval de timp, nivelul alcoolului este același pentru cele două vase. Deci corpurile au în final aceeași stare de încălzire (fig. 3.3, b). Repetând experiența și cu alte corpuri, se ajunge la aceeași concluzie:

Două corpuri, care au stări de încălzire diferite și sunt puse în contact termic, adică interacționează termic, ajung după un anumit timp să aibă aceeași stare de încălzire. Vom spune că între cele două corpuri s-a realizat echilibrul termic.

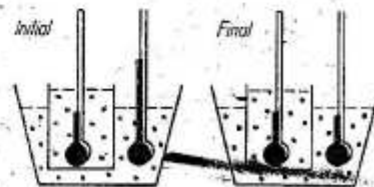

Fig. 3.3. Echilibrul termic. a) Nivelul alcoolului în cele două termoscoape este diferit (la început). b) Nivelul alcoolului este același (în final).

Timpul necesar stabilirii echilibrului termic depinde de materialul din care este făcut peretele ce desparte cele două corpuri; în cazul nostru, timpul acesta depinde de materialul din care este confecționat vasul în care se află apa rece.

- E *Experiment:* Introduceți un pahar de sticlă subțire, care conține apă caldă (corpul II), într-un vas foarte mare care conține apă rece (corpul I). Cantitatea de apă rece să fie de 5-6 ori mai mare decât cea de apă caldă (fig. 3.4).

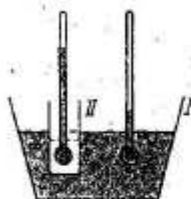

Fig. 3.4. Apa din vasul mare se comportă ca un termostat.

Se măsoară stările de încălzire la începutul experimentului și starea de încălzire corespunzătoare echilibrului termic. Observăm că starea de încălzire a apei reci a rămas practic aceeași (nivelul alcoolului din termosop rămâne același ca la început). Se modifică starea de încălzire a apei calde. Dacă un corp I (apa rece) are masa mult mai mare decât un al corp II (apa caldă), la contactul termic dintre ele, corpul II ajunge la aceeași stare de încălzire cu cea a corpului I. Corpul I își menține starea de încălzire practic constantă la contactul termic cu corpul II; spunem că I este termostat pentru II. Corpul II își modifică starea de încălzire la contactul termic cu I. Spunem că II este termometru pentru I. De exemplu, pentru un corp scos dintr-o încăpere încălzită în aerul de afară, aerul este un termostat iar corpul are rolul unui termometru.

Astfel, în unele cazuri de interes practic, stabilirea echilibrului termic dintre două corpuri nu afectează starea de încălzire a unuia dintre cele două corpuri, dacă masa unui corp este mult mai mare decât a celui alt corp.

### 3.3 Izolarea termică

Să urmărim în continuare dependența timpului necesar atingerii echilibrului termic de natura suprafeței care desparte două corpuri aflate în contact termic. Pentru aceasta efectuăm experimentul următor:

- E *Experiment:* Turnați din același vas cantități egale de apă caldă în trei pahare de aceeași formă și mărime, dar din materiale diferite: sticlă, aluminiu, material plastic. Turnați aceeași cantitate de apă caldă într-un termos. Introduceți în fiecare vas câte un termosop și măsurați stările de încălzire ale corpurilor la diferite momente (fig. 3.5).

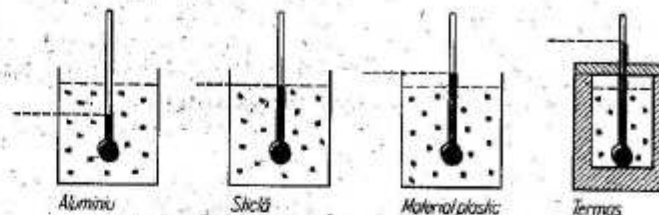

Fig. 3.5. Apa în paharul de aluminiu se răcește mai repede decât apa din celelalte vase.

În cadrul experimentului aceste patru vase au fost puse în contact termic cu același corp: aerul înconjurător și suprafața de sprijin (masa). Aceste corpuri alcătuiesc pentru apa din pahar mediul exterior sau corpul cu care apa se află în contact termic.

Interacțiunea dintre apa caldă și mediul exterior duce la realizarea echilibrului termic dintre apă și mediul exterior. În cadrul experimentului efectuat, între apa caldă și mediul exterior au existat pereți din materiale diferite. Experimental se constată că echilibrul termic se atinge într-un interval de timp mai scurt pentru apa caldă din paharul de aluminiu, echilibrul termic se realizează apoi în paharul de sticlă și după aceea în paharul de material plastic. Apa din termos realizează echilibrul termic cu mediul exterior numai peste câteva ore.

*Concluzie:* Există materiale care permit stabilirea rapidă a echilibrului termic, cum ar fi de exemplu metalele. Ele se numesc corpuri bune conducătoare de căldură sau termoconducătoare. Altele, cum ar fi sticla, masele plastice, permit cu greu stabilirea echilibrului termic între corpurile care le separă. Ele se numesc corpuri rău conducătoare de căldură sau izolatoare termice.

**Un corp care interacționează termic foarte încet cu mediul exterior este numit corp izolator termic.**

Practic, nu putem împiedica interacțiunea termică dintre un corp și mediu. Avem însă posibilitatea să încetinim această interacțiune, dacă punem între corp și mediu un strat de materiale cum ar fi: vată minerală sau vegetală, carton, materiale plastice, diferite fibre sau țesături. Aceste materiale se numesc termoizolante.

Se poate realiza o izolare termică mai bună dacă se utilizează materialele poroase (care conțin aer în structura lor).

Asemenea materiale se utilizează, de exemplu, pentru izolarea conductelor, instalațiilor de încălzire, sau pentru izolarea termică a locuințelor.

Să ne imaginăm un termos, care, într-un timp nelimitat, o săptămână, o lună, un an etc., nu permite realizarea echilibrului termic dintre corpul închis în el și aerul din afară. Presupunem că un astfel de termos ar fi izolan perfect (ceea ce practic este imposibil). Vom numi „peretele” acesta ideal *perete adiabatic*.

*Izolarea unui corp sau a unui sistem de corpuri prin pereți adiabatici o vom numi izolare adiabatică.*

În laborator o bună izolare termică se asigură cu ajutorul unui aparat numit calorimetru. Dar despre construcția acestui aparat vom discuta puțin mai târziu.

### 3.4. Tranzitivitatea echilibrului termic

**E** *Experiment:* Într-un vas mare cu pereți groși de sticlă sau din material plastic puneți apă rece. Turnați apă caldă, cu stări de încălzire diferite, în două pahare cu pereți subțiri. Introduceți ambele pahare în vasul cu apă rece. Așteptați câteva minute până se realizează starea de echilibru termic între fiecare din cele două pahare și apa din vas. Pentru a ști când s-a realizat starea de echilibru urmăriți nivelul alcoolului dintr-un termoscoap introdus în paharul cu apă. Echilibrul termic se realizează atunci când alcoolul nu se mai ridică. Turnați apoi într-unul din pahare și conținutul celui alt pahar și observați dacă se schimbă nivelul alcoolului, din termoscoapul care era în pahar. După un anumit interval de timp, întrucât cele două pahare au fost în contact termic cu apa din vas, s-a realizat echilibrul termic între fiecare din aceste pahare și apa din vas.

Dacă un corp  $A$  se află în echilibru termic cu două corpuri  $B$  și  $C$ , atunci și corpurile  $B$  și  $C$  se află în aceeași stare de echilibru termic. Această proprietate a stărilor de echilibru se numește **proprietate de tranzitivitate**.

### 3.5. Temperatura

*Temperatura este o mărime fundamentală în fizică.*

La contactul a două corpuri cu stări de încălzire diferite, după un anumit timp, corpurile vor avea aceeași stare de încălzire, pusă în evidență prin nivelul alcoolului din termoscoap.

Pe baza tranzitivității echilibrului termic, aceste valori ale temperaturii corespund tuturor corpurilor care se găsesc în aceeași stare de încălzire și care ridică alcoolul până la un nivel dat.

**Temperatura este mărimea care descrie starea de echilibru termic a corpurilor. Valorile acestei mărimi sunt numere pe care le asociem stărilor de încălzire caracterizate de înălțimea coloanei de alcool din termoscoap.**

Temperatura este o mărime fizică de stare, ce caracterizează starea de încălzire a unui corp.

Faptul că temperatura este o mărime de stare este ilustrat de următorul exemplu: în cada de baie se află apă rece și două termoscoape puse în două puncte diferite. Dăm drumul la apă caldă în dreptul unuia din termoscoape. Urmărim nivelul alcoolului în termoscoape. Dacă dorim să determinăm imediat temperatura amestecului apă caldă – apă rece, vom constata că indicațiile celor două termoscoape sunt diferite. Nu putem vorbi deci de temperatura apei decât atunci când amestecul s-a făcut bine și s-a realizat echilibrul termic între diferite părți ale apei. Când acest lucru s-a realizat, cele două termoscoape indică aceeași valoare, și anume temperatura care corespunde stării de echilibru termic. Are sens să vorbim de temperatura unui corp numai atunci când corpul (sistemul de mai multe corpuri) este în stare de echilibru; pentru că temperatura descrie o stare a unui corp, spunem că ea este o *mărime fizică de stare*.

Pe baza definiției date mai sus pentru temperatură, rezultă că, pentru a exprima în mod cantitativ temperatura, trebuie să ne bazăm pe proprietățile corpurilor care se modifică o dată cu gradul de încălzire al acestora. Temperatura trebuie legată de o mărime care să aibă aceeași valoare în condiții de echilibru termic pentru două sau mai multe corpuri puse în contact termic. Un exemplu simplu al unei astfel de mărimi fizice este lungimea coloanei de alcool din termoscoap. Diferitelor stări de încălzire le corespund lungimi diferite ale coloanei de alcool.

### 3.6. Termometru. Scări de temperatură

Pentru a măsura temperatura unui corp se folosește un alt corp care este adus în contact termic cu primul și care se numește **termometru**. După stabilirea echilibrului termic temperatura corpului este egală cu temperatura termometrului. Până acum am determinat starea de încălzire cu termoscoapul, făcând să corespundă diferitelor stări de încălzire diferite nivele ale alcoolului din termoscoap. Dacă stabilim o legătură între nivelul alcoolului și temperatura corpului, atunci un etalonat termoscoap și acesta devine termometru. Pentru a înțelege mai bine construcția unui termometru, să luăm un exemplu concret: în cazul termometrului cu alcool, între lungimea coloanei de alcool și temperatură există o relație bine determinată. Creșterea lungimii coloanei de alcool presupune o creștere a temperaturii cu o valoare bine determinată, indiferent de la ce temperatură s-a pornit.

A stabili o dependență între temperatura termometrului și valoarea înălțimii coloanei de alcool la acea temperatură înseamnă a stabili o scară de măsurat temperatura denumită pe scurt scară de temperatură.

Una dintre cele mai folosite scări de temperatură este scara Celsius, denumită astfel după numele inventatorului care a construit un termometru gradat sau etalonat în această scară. Celsius a ales ca interval de temperatură pe cel cuprins între temperatura la care se topește gheața (0 grade Celsius) și cea la care fierbe apa în condiții normale de presiune (100°C).

Vă prezentăm mai jos modul în care se etalonează un termometru în scara Celsius.

\*Descrierea termometrului se găsește în manualul de Fizică pentru clasa a VI-a.

Se introduce termometrul într-un vas cu gheață care se topește. Nivelul mercurului termometrului scade și rămâne constant în timp ce se topește toată gheața. Acest nivel se marchează cu cifra zero (fig. 3.6, a). Se introduce apoi termometrul în vaporii formați la suprafața apei dintr-un vas în care fierbe apa. Mercurul se dilată și urcă în tub la un anumit nivel la care rămâne mereu cât timp fierbe apa. Se notează acest punct cu

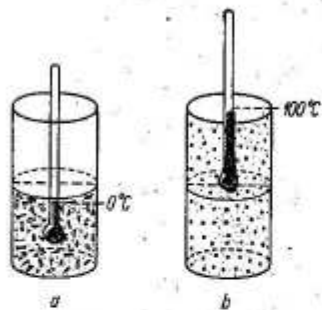

Fig. 3.6. Stabilirea scării Celsius.

numărul 100 (fig. 3.6, b). Intervalului de temperatură cuprins între 0 și 100 îi corespunde o anumită lungime a coloanei de mercur. Dacă împărțim această lungime în 100 de părți egale, obținem 100 de unități de lungime ale coloanei de mercur cărora le corespund 100 de variații de temperatură egale. Fiecărei unități de lungime îi va corespunde o variație de o unitate a temperaturii.

Ori de câte ori lungimea coloanei de mercur din termometru variază cu o unitate, temperatura variază cu o valoare bine determinată pe care o numim grad Celsius ( $^{\circ}\text{C}$ ). În experiențele de laborator și în viața de toate zilele, se folosește de obicei ca unitate de măsură pentru temperatură gradul Celsius.

Privind scara gradată a unor termometre observăm că gradațiile se continuă peste  $100^{\circ}\text{C}$  și sub  $0^{\circ}$  Celsius.

Dacă nivelul mercurului este situat sub  $0^{\circ}\text{C}$ , spunem că temperatura este negativă (sau minus), iar dacă nivelul este situat deasupra lui  $0^{\circ}\text{C}$ , temperatura este pozitivă (sau plus).

De exemplu, dacă nivelul termometrului este situat în dreptul diviziunii 5 sub  $0^{\circ}\text{C}$ , citim o temperatură de minus cinci grade Celsius ( $-5^{\circ}\text{C}$ ), iar dacă nivelul mercurului urcă la diviziunea 7 peste  $0^{\circ}\text{C}$ , citim o temperatură de  $+7^{\circ}\text{C}$ .

O scară de temperatură universală, independentă de natura corpului termometric și utilă pentru un interval larg de temperatură, a fost propusă de către Kelvin; temperatura exprimată în această scară se numește temperatură absolută (se notează cu  $T$ ). Unitatea de măsură pentru temperatură în Sistemul Internațional este kelvinul, având simbolul  $\text{K}$ :  $[T]_{\text{SI}} = \text{K}$ .

Legătura între temperatura măsurată în kelvini ( $\text{K}$ ) și temperatura măsurată în grade Celsius este exprimată de relația:

$$TK = ^{\circ}\text{C} + 273,15.$$

Dacă la un moment dat temperatura unui corp este  $T_1(\text{K})$  iar la un moment ulterior temperatura este  $T_2$  variația temperaturii corpului este:

$$\Delta T = T_2 - T_1 \text{ (măsurată în kelvini)}.$$

Exprimând în grade Celsius,

$$T_1 = t_1 + 273,15; \quad T_2 = t_2 + 273,15.$$

$$\text{Rezultă: } \Delta T = T_2 - T_1 = t_2 + 273,15 - (t_1 + 273,15) = t_2 - t_1 = \Delta t;$$

$$\Delta T \text{ (măsurată în kelvini)} = \Delta t \text{ (grade Celsius)}.$$

### Probleme rezolvate

1. Turnați apă fierbinte în două pahare egale ca mărime, dar construite din materiale diferite, respectiv unul din aluminiu și altul din sticlă. În care dintre cele două pahare apa se va răci mai repede?

*Răspuns:* Apa din cele două vase se află în contact termic cu aerul din exterior. Ele ajung în echilibru termic după intervale de timp diferite, acestea depinzând de natura pereților despărțitori. Aluminiul conduce mai bine căldura, spre deosebire de sticlă. Deci, echilibrul termic se atinge mai repede la paharul cu pereți din aluminiu. Paharul cu pereți de sticlă încetinește realizarea echilibrului termic.

2. Pentru a se apăra de frig iarna, păsările își zburlesc penele, iar animalele, părul. De ce?

*Răspuns:* Atunci când păsările își zburlesc penele, între pene și pielea păsărilor pătrunde aerul. Startul de aer se comportă ca un material izolator. În felul acesta păsările sunt izolate termic de exterior. Aceeași explicație pentru animale.

3. Graficul din figura 3.7 reprezintă procesul prin care două corpuri  $A$  și  $B$ , puse în contact termic într-un vas bine izolat, ajung în stare de echilibru termic. Să se determine:

a) După cât timp de la stabilirea contactului termic se realizează echilibrul și care este temperatura corpului în starea de echilibru?

b) Care sunt valorile de temperatură ale celor două corpuri la 10 minute de la stabilirea contactului?

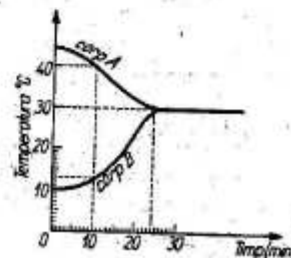

Fig. 3.7. Pentru problema rezolvată 3.

*Rezolvare:* Punctul în care graficul temperaturii corpului *A* întâlnește pe cel al corpului *B* se proiectează în dreptul diviziunii 24 min pe axa timpului. În continuare graficul este o dreaptă paralelă cu axa timpului adică temperatura rămâne neschimbată. Valoarea acestei temperaturi este de 30°C. Înseamnă că echilibrul se realizează după 24 de minute și temperatura celor două corpuri în această stare este de 30°C.

b) Din dreptul diviziunii notate cu 10 minute se ridică o perpendiculară. La intersecția ei cu cele două grafice se găsesc punctele la care pe axa temperaturii corespund diviziunile 40°C și 13°C. Deci corpul *A* are -după 10 minute temperatura de 40°C, iar corpul *B* are temperatura de 13°C.

### Întrebări, exerciții, probleme

1. Termometrul și corpul a cărui temperatură trebuie determinată formează un sistem fizic.

a) Ce condiții trebuie să îndeplinească din punct de vedere termic cele două elemente ale sistemului, pentru ca valoarea citită pe termometrul să fie corectă?

b) Prin citirea termometrului apreciem temperatura corpului sau a termometrului?

2. Pentru a măsura temperatura din frigider, un elev ia termometrul de cameră pe care-l ține câteva secunde în interiorul frigiderului, apoi afirmă că temperatura este de 10°C. Cu ce a greșit?

3. Punerea unui termometru în contact cu un corp în scopul determinării temperaturii corpului nu trebuie să schimbe starea termică a corpului respectiv. De aceea, termometrul trebuie să îndeplinească o anumită condiție. Care este aceasta?

4. Un balon prevăzut cu un tub îndoit în unghi drept închide un volum de aer. Pe porțiunea orizontală se află o picătură de apă colorată. Ar putea fi folosit acest dispozitiv ca termometru? În acest caz descrieți un procedeu de etalonare a tubului (fig. 3.8).

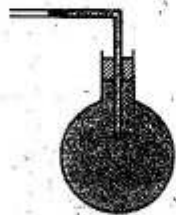

Fig. 3.8. Pentru problema 4.

5. Graficul din figura 3.9 descrie foful în care două corpuri ajung în starea de echilibru termic, din momentul în care au fost puse în contact termic.

a) Cât a durat procesul de trecere la starea de echilibru?

b) Care este valoarea temperaturii de echilibru a celor două corpuri?

c) La ce moment are corpul *A* temperatura de 40°C?

d) Ce temperatură are în acel moment corpul *B*?

R: a)  $t = 30$  min; b)  $\theta = 60^\circ\text{C}$ ; c)  $t = 18$  min; d)  $\theta = 66^\circ\text{C}$ .

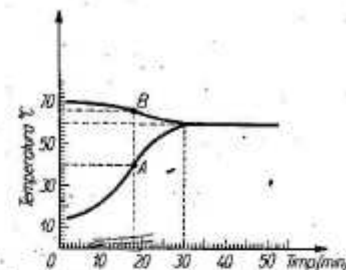

Fig. 3.9. Pentru problema 5.

## Capitolul 4

# Procese termodinamice

## 4.1. Căldura. Căldura specifică

Se știe că două corpuri cu temperaturi diferite, puse în contact termic, își schimbă starea de încălzire și după un anumit timp se stabilește o stare de echilibru termic. Trecerea unui corp dintr-o stare de echilibru termic într-o altă stare de echilibru termic se numește proces termic.

Fiecare din cele două corpuri suferă un proces termic.

Spunem despre corpul cu temperatura inițială mai mică decât temperatura finală că se încălzește, iar despre corpul cu temperatura inițială mai mare decât cea finală că se răcește. Dacă cele două corpuri aflate în contact termic sunt izolate adiabatic de exterior, spunem că cele două corpuri ajung la echilibru termic datorită schimbului de căldură dintre ele. Deci, căldura este o mărime fizică ce caracterizează un proces termic. Se notează cu  $Q$ . Unitatea de măsură pentru căldură este jouleul  $[Q]_{SI} = J$ .

Când căldura schimbată de corp cu exteriorul are ca efect mărirea temperaturii corpului, spunem că acel corp primește căldură, iar când are ca efect scăderea temperaturii corpului, spunem că cedează căldură.

Între căldura schimbată de un corp și variația temperaturii sale există o dependență care este determinată de natura și de masa corpului, precum și de condițiile fizice în care are loc schimbul de căldură. Mărimile fizice ce stabilesc o legătură cantitativă între căldura  $Q$  primită sau cedată de un corp și variația temperaturii sale se numesc coeficienți calorici. Prezentăm, în continuare, acești coeficienți calorici.

Capacitatea calorică este o caracteristică termică a corpului și a substanței din care este alcătuit. Două corpuri, confecționate din același material, de masă diferită au capacitatea calorică diferită.

Capacitatea calorică este mărimea fizică numeric egală cu căldura necesară pentru a crește (micșora) temperatura unui corp cu 1 grad. Ea se notează de obicei prin  $C$ . Valoarea ei este dată prin relația:

$$C = \frac{Q}{\Delta t}$$

Unitatea de măsură pentru capacitatea calorică se stabilește din relația de definiție:

$$[C]_{SI} = \frac{[Q]}{[\Delta t]} = \frac{J}{K}$$

Căldura specifică, notată cu  $c$ , caracterizează proprietățile termice ale substanței din care este alcătuit corpul respectiv, independent de masa sa. Căldura specifică este căldura necesară pentru a crește sau a micșora temperatura unității de masă dintr-un corp cu 1 grad.

Unitatea de măsură pentru căldura specifică se determină din relația de definiție:

$$c = \frac{Q}{m \Delta t}; [c]_{SI} = \frac{[Q]_{SI}}{[m]_{SI} [\Delta t]_{SI}} = \frac{J}{kg \cdot K}$$

Căldura specifică este deci o constantă de material; valorile ei pentru câteva substanțe sunt prezentate în tabelul de mai jos:

Căldura specifică

Substanța	$c$ (J/kg · K)	Substanța	$c$ (J/kg · K)
1. Alamă	384,6	10. Zinc	399,2
2. Aluminiu	919,6	11. Alc. etilic	2482,0
3. Argint	250,8	12. Acid acetic	1736,9
4. Cupru	381,6	13. Apă	4185
5. Fier	459,8	14. Acetonă	2180,6
6. Gheață	2090,0	15. Benzină	1880
7. Oțel	502,2	16. Benzen	1720
8. Plumb	125	17. Glicerină	2410,8
9. Platină	120	18. Petrol	2090

Faptul că apa are căldura specifică atât de mare ne permite să explicăm unele fenomene care se produc în natură și în tehnică. Așa se explică clima mai constantă a regiunilor de lângă mare și ocean. Se știe că vara, la malul mării, temperatura aerului este mai mică decât cea înregistrată în interiorul țării, iar iarna se întâmplă invers: temperatura aerului este mai ridicată în apropierea mării și mai scăzută în interiorul țării. Acest lucru se explică astfel: deoarece apa are o căldură specifică mult mai mare decât pământul, temperatura ei se modifică mai puțin decât a pământului când primește sau cedează căldură. Ca urmare, aerul din apropierea mării întineri de apă rămâne vara mai rece, iar iarna mai cald decât cel de deasupra pământului.

Căldura primită sau cedată de un corp de masă  $m$  și de căldură specifică  $c$ , când temperatura lui variază cu  $\Delta t$  (diferența între temperatura finală și cea inițială) poate fi exprimată prin relația:

$$Q = mc\Delta t.$$

#### Probleme rezolvate

1. Calculați căldura necesară încălzirii de la  $30^\circ\text{C}$  la  $35^\circ\text{C}$  a 2 kg apă.

*Rezolvare:* Căldura necesară încălzirii apei se calculează cu relația:

$$Q = mc\Delta t; Q = 2\text{kg} \cdot 4185 \frac{\text{J}}{\text{kg} \cdot \text{K}} \cdot 5\text{K} = 41\,850\text{J}.$$

Valoarea obținută este pozitivă, deci corpul se încălzește.

2. Calculați căldura cedată de 2 kg de apă în exterior, când temperatura variază de la  $30^\circ\text{C}$  la  $25^\circ\text{C}$ .

*Rezolvare:* Căldura se calculează cu relația:

$$Q = mc\Delta t; Q = 2\text{kg} \cdot 4185 \frac{\text{J}}{\text{kg} \cdot \text{K}} (25 - 30)\text{K} = -41\,850\text{J}.$$

Valoarea obținută este negativă, corpul cedează căldură în exterior, răcindu-se.

#### 4.2. Calorimetrie

În practică este necesară cunoașterea căldurii schimbate într-un proces termic sau cunoașterea căldurii specifice a unor corpuri. Calorimetria este un capitol al fizicii care se ocupă cu studiul metodelor și instrumentelor folosite la determinarea căldurii și a

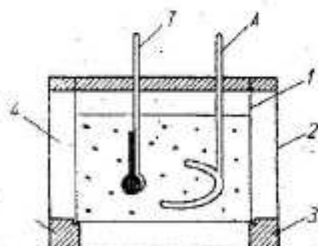

Fig. 4.1. Calorimetru.

căldurii specifice. Aparatul utilizat pentru măsurarea căldurilor absorbite sau cedate de corpuri, sau a căldurilor specifice se numește *calorimetru*. El este astfel construit încât să permită schimbul de căldură între corpurile introduse în el, dar să nu permită schimbul de căldură cu mediul exterior. Este alcătuit dintr-un vas (1), de obicei din alamă, introdus într-un alt vas (2). Aceste două vase sunt izolate de exterior prin suportii de plumb (3) și prin stratul de aer (4) dintre pereți. În vasul 1 se află apă care ajută la

schimbul de căldură. Omogenizarea apei din vas se face cu un agitator A și temperatura se măsoară cu ajutorul unui termometru T.

Întregul sistem este acoperit cu un capac izolator termic (fig. 4.1).

Să urmărim în continuare modul în care se realizează experimentul pentru măsurarea căldurii specifice a unui corp.

- E** *Experiment:* Luați un corp de masă  $m_1 = 200$  g. Cântăriți apoi masa apei din calorimetru și notați-o cu  $m_2$ . Citiți temperatura apei din calorimetru. Notați această temperatură cu  $t_1$ . Încălziți corpul până la o temperatură  $t_A$ , după care îl introduceți în calorimetru. După ce ați agitat din când în când amestecul, citiți temperatura finală, de echilibru,  $t$ . Capacitatea calorică a vasului calorimetrului, agitatorului și termometrului este  $C$ .

Corpurile sunt izolate adiabatic. Ca urmare, procesul termic care are loc este caracterizat printr-un transfer de căldură de la corpul cald la corpul rece în care căldura cedată de corpul încălzit este egală cu căldura primită de apă, vasul calorimetric, agitator și termometru.

$$Q_{cedat} = Q_{primit}.$$

Această relație se numește *ecuația calorimetrică*.

Căldura specifică a corpului,  $c_1$ , se calculează având în vedere relațiile:

$$Q_{ced} = m_1 c_1 (t_A - t); Q_{primit} = m_2 c_2 (t - t_1) + C(t - t_1).$$

Se obține:

$$m_1 c_1 (t_A - t) = (m_2 c_2 + C)(t - t_1); c_1 = \frac{m_2 c_2 + C}{m_1} \frac{t - t_1}{t_A - t}.$$

Repetăți experimentul de mai sus luând o altă cantitate de apă și un alt corp, din același material, cu masa diferită de a primului. După ce efectuați câteva experimente, calculați media aritmetică a căldurilor specifice obținute (adunând valorile lui  $c_1$  și împărțind la numărul experimentelor efectuate). Comparați rezultatul obținut cu valoarea căldurii specifice corespunzătoare substanței din care sunt confecționate corpurile existente în tabel. Determinați astfel și eroarea.

#### Temă experimentală

Determinați căldura specifică a următoarelor corpuri:

- un corp de fier, unul de plumb și unul de aluminiu.

### Problemă rezolvată

O sferă metalică de masă  $m_1 = 570$  grame și temperatura  $t_1 = 95^\circ\text{C}$  este introdusă într-un vas calorimetric ce conține apă cu masa  $m_2 = 200\text{g}$  și temperatura  $t_2 = 20^\circ\text{C}$ . Temperatura de echilibru este  $t = 25^\circ\text{C}$ . Din ce metal este făcută sfera? (Capacitatea calorică a vasului, termometrului și agitatorului este  $C = 164\text{ J/K}$ .)

*Rezolvare:* Sfera se află în contact termic cu apa din calorimetru. Având temperatura mai mare decât a apei, sfera cedează căldură, iar apa absoarbe căldură.

$$Q_{\text{ced}} = m_1 c_1 (t_1 - t); \quad Q_{\text{prim}} = m_2 c_2 (t - t_2) + C(t - t_2).$$

Scriem ecuația calorimetrică în care se iașu valorile cu semnul plus:

$$Q_{\text{ced}} = Q_{\text{prim}}; \quad m_1 c_1 (t_1 - t) = m_2 c_2 (t - t_2) + C(t - t_2).$$

rezultă:

$$c_1 = \frac{m_2 c_2 (t - t_2) + C(t - t_2)}{m_1 (t_1 - t)}$$

înlocuind cu datele numerice din problemă avem:

$$c_1 = \frac{(0,2\text{kg} \cdot 4180\text{ J/kg} \cdot \text{K} + 164\text{ J/K})5\text{K}}{0,570\text{kg} \cdot 70\text{K}} = 125,3\text{ J/kg} \cdot \text{K};$$

în tabelul cu călduri specifice găsim că metalul cu  $c = 125\text{ J/kg} \cdot \text{K}$  este plumbul.

### Întrebări, exerciții, probleme

- O placă de teracotă sau cărămidă se încălzește sau se răcește mai încet decât una de tablă de aceeași masă? Cum explicați acest lucru? aceeași temperatură, sunt puse pe un bloc de gheață. Topesc toate bilele aceeași cantitate de gheață (verificați experimental)?
- Luai două vase identice care conțin cantități egale de apă  $m_1$  cu temperatura  $T_1$ . Introduceți în cele două vase două sfere metalice – una de fier și alta de cupru. Cele două sfere au aceeași masă  $m_2$  și aceeași temperatură  $T_2$ . Care vor fi temperaturile finale în cele două vase?  $R: Q = 6205\text{ J}$ .
- Trei bile din materiale diferite (plumb, cupru, fier), de mase egale, încălzite la aceeași temperatură, sunt puse pe un bloc de gheață. Topesc toate bilele aceeași cantitate de gheață (verificați experimental)?
- Ce căldură este necesară pentru a mări temperatura unei cantități de  $100\text{ g}$  de alcool de la  $15^\circ\text{C}$  la  $40^\circ\text{C}$ ?  $R: m = 2\text{ kg}$ .
- Ce cantitate de apă poate fi încălzită de la  $10^\circ\text{C}$  până la  $35^\circ\text{C}$  dacă i se transmite căldura  $209,25\text{ kJ}$ ?

- Într-un vas sunt  $200$  grame de apă. Ea se încălzește până la fierbere ( $100^\circ\text{C}$ ) și absoarbe  $66,96\text{ kJ}$ . Care este temperatura inițială a apei?  $R: t = 20^\circ\text{C}$ .

ajungă la  $30^\circ\text{C}$ ? (Se neglijează capacitatea calorică a calorimetrului.)

$R: m = 75\text{ g}$ .

- O bucată de cupru de  $400\text{ g}$  la temperatura de  $80^\circ\text{C}$  este introdusă într-un cilindru în care sunt  $600\text{ g}$  de apă. Temperatura de echilibru a celor două corpuri este  $30^\circ\text{C}$ . Care este temperatura inițială a apei? Capacitatea calorică a calorimetrului  $C = 152\text{ J/K}$ .  $R: t = 27^\circ\text{C}$ .

- Într-un vas cu  $5\text{ kg}$  apă la temperatura de  $36^\circ\text{C}$  se introduce o bucată de aluminiu cu temperatura de  $0^\circ\text{C}$ . Temperatura de echilibru este de  $30^\circ\text{C}$ . Ce masă are bucată de aluminiu? Se neglijează capacitatea calorică a vasului.  $R: m_1 = 250\text{ g}; m_2 = 300\text{ g}$ .

$R: m = 4,5\text{ kg}$ .

- Într-un calorimetru se află  $300\text{ g}$  de apă la temperatura de  $20^\circ\text{C}$ . Ce cantitate de apă cu temperatura de  $70^\circ\text{C}$  trebuie adăugată, astfel ca temperatura să

- Pentru pregătirea unei băi se amestecă apă caldă la  $66^\circ\text{C}$  cu apă rece la  $11^\circ\text{C}$ . Ce cantitate de apă din fiecare fel este necesară pentru a obține  $550\text{ l}$  de apă la  $36^\circ\text{C}$ ?

$R: m_1 = 250\text{ l}; m_2 = 300\text{ l}$ .

### 4.3. Transformarea lucrului mecanic în căldură

În paragraful anterior am văzut că starea de încălzire a unui corp se poate modifica prin schimb (transfer) de căldură între corpul respectiv și un altul. Ne întrebăm acum dacă starea de echilibru termic a unui sistem poate fi modificată și pe altă cale decât prin schimb de căldură. Pentru a înțelege acest lucru, să urmărim următorul exemplu:

Dacă atingem cu mâna o piesă prelucrată la strung, constatăm că aceasta s-a încălzit. Același lucru îl constatăm și la atingerea unei piese prelucrate cu o pilă.

Căruia fapt se datorește încălzirea corpului, constatată la sfârșitul operației de prelucrare?

Observăm că asupra piesei se exercită o acțiune mecanică din exterior deci se efectuează un lucru mecanic din exterior.

Dacă asupra unui sistem izolat adiabatic se exercită o acțiune mecanică, atunci starea de echilibru termic a unui corp se modifică. În figura 4.2 este prezentat un dispozitiv experimental cu ajutorul căruia se poate efectua lucru mecanic asupra unui sistem izolat adiabatic.

Acest experiment a fost efectuat pentru prima dată de J.F. Joule în 1845. Măsurări precise au fost efectuate și de către savantul român Constantin Miclescu (1863–1837).



E *Experiment:* Într-un vas calorimetric se află apă (fig. 4.2). Se măsoară temperatura apei cu ajutorul termometrului  $T$ . Prin punerea în funcțiune a motorului  $M$ , se rotește axul  $A$  și împreună cu acesta se învârtesc și paletetele  $P$  fixate pe ax, aflate în apă. După câteva minute se citește din nou temperatura apei. Termometrul  $T$  arată o temperatură mai mare decât aceea citită la începutul experienței. Constatăm că apa s-a încălzit.

Când axul se rotește, paletetele fixate pe el (interacționând cu apa) provoacă încălzirea acesteia, datorită existenței forțelor de frecare între straturile de apă și între palete și apă.

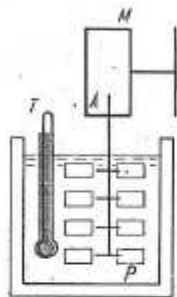

Fig. 4.2. Dispozitiv experimental pentru studiul transformării lucrului mecanic în căldură.

*Concluzie:* Aceeași variație de temperatură a aceluiași sistem poate fi realizată fie prin transfer de căldură (contact termic), fie prin efectuare de lucru mecanic asupra sistemului.

### Problemă rezolvată

Mărim temperatura unei plăci metalice, cu același număr de grade, fie prin frecare, fie prin lovire. În care din aceste două cazuri se efectuează asupra plăcii un lucru mecanic mai mare dacă nu se face schimb de căldură cu exteriorul?

*Răspuns:* Lucrul mecanic efectuat este același în ambele cazuri, deoarece are același efect, adică aceeași variație a temperaturii plăcii.

### Întrebări, exerciții, probleme

1. Explicați de ce prin frânare bruscă anvelopele unui automobil se încălzesc foarte mult.
2. Dacă rezervorul unui termometru este frecat cu un tifon, se constată că mercurul începe să se ridice. Cum se explică acest lucru?
3. Dacă ne-au înghețat mâinile, ne putem încălzi în două moduri: fie frecându-le una de alta, fie introducându-le în apă caldă. În ambele cazuri rezultă o creștere a temperaturii mâinilor. Cum se explică aceasta în fiecare caz?

4. Care din afirmațiile următoare sunt corecte:
- Un corp are lucru mecanic.
  - Un corp efectuează căldură.
  - Un corp are căldură.
  - Un corp cedază căldură?

## 4.4. Combustibili

Obținerea căldurii este o problemă de mare însemnătate pentru omenire. Încălzirea locuințelor, pregătirea hranei, procesele de prelucrare a materialelor folosite în tehnică nu ar fost posibile dacă omul nu ar dispune de diferite mijloace de producere a căldurii. Combustibilii sunt substanțe care prin ardere degajă căldură și pot încălzi corpurile din jur. După modul în care se obțin, combustibilii sunt: naturali (cărbune, lemn, petrol, gaz metan) și artificiali, obținuți prin prelucrarea celor naturali: benzină, motorină etc.

După starea de agregare la temperatura normală, combustibilii sunt: solizi (lemn, cărbune), lichizi (petrol, benzină, alcool) și gazoși (gazul metan, hidrogenul).

Combustibilii folosiți pentru obținerea căldurii prin ardere trebuie să îndeplinească următoarele calități: temperatura de aprindere să nu fie prea mare, temperatura de combustie să fie ridicată, iar arderea să fie întreținută.

Ne propunem în continuare să comparăm doi combustibili, din punctul de vedere al masei consumate pentru obținerea unei anumite călduri degajate. Se vor folosi drept combustibili alcoolul și petrolul. Efectuăm următoarele experiențe:

E *Experiment:* Cântăriți o lampă cu alcool. Folosiți această lampă pentru a încălzi 100 grame de apă cu  $30^{\circ}\text{C}$ , stabilind însă exact condițiile în care are loc încălzirea. Paharul va fi așezat pe o sită de sârmă, astfel încât vârful flăcării să ajungă la nivelul sitei (fig. 4.3). După ce apa a ajuns la temperatura dorită, respectiv la  $60^{\circ}\text{C}$ , stingeți lampa și cântăriți-o din nou. Se determină masa alcoolului care a ars pentru realizarea încălzirii apei cu  $30^{\circ}\text{C}$ . Se repetă experimentul pentru a încălzi 100 g apă cu  $60^{\circ}\text{C}$ . Se determină din nou masa de alcool care a ars. Se constată că pentru a încălzi cantitatea de apă cu  $60^{\circ}\text{C}$  este necesară o cantitate de alcool de două ori mai mare decât atunci când încălzirea se face pentru aceeași cantitate de apă cu  $30^{\circ}\text{C}$ .

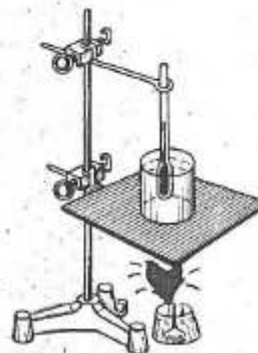

Fig. 4.3. Încălzirea apei cu sursă termică.

Prin arderea unor cantități diferite din același combustibil se obțin călduri diferite proporționale cu masa de combustibil ars.

E *Experiment:* Puneți în două lampi identice separat alcool și petrol în cantități egale.

Încălziți câte 200 grame de apă prin arderea acestor combustibili. Determinați variațiile de temperatură ale apei, înregistrate prin arderea fiecărui combustibil în parte.

Se constată că variațiile de temperatură obținute sunt diferite prin încălzire cu combustibili diferiți. Prin arderea maselor egale de combustibili diferiți se degajă cantități de căldură diferite. Căldura degajată prin arderea unui combustibil  $Q$ , este direct proporțională cu masa combustibilului,  $m$ :

$$Q = m \cdot q.$$

Dependența căldurii degajate prin arderea unui combustibil de natura lui este reprezentată de factorul  $q$  numit *putere calorică*:

$$q = \frac{Q}{m}$$

Prin putere calorică a unui combustibil se înțelege căldura cedată mediului exterior prin arderea completă a unui kg din acel combustibil.

Unitatea de măsură pentru puterea calorică este:

$$[q]_{SI} = \frac{[Q]}{[m]_{SI}} = \frac{J}{kg}$$

În tabelul de mai jos sunt trecute câteva valori ale puterii calorice pentru diferiți combustibili.

Puteri calorice

Combustibil	Puterea calorică kJ/kg	Combustibil	Puterea calorică kJ/kg
Alcool	23 855	Lemn uscat	16 470
Benzină	45 980	Lignit	20 925
Cărbune de lemn	29 260	Petrol	45 980

### Căldura și rezervele de combustibil (lectură)

Dezvoltarea tot mai mare a industriei și ridicarea nivelului de trai necesită tot mai mult consum de combustibil natural - petrol, cărbune, gaz metan. Deși viteza de consum a combustibililor este mult mai mare decât viteza de producere a acestora, situația nu este deperată. Omul este capabil să învingă „foamea de energie” cu ajutorul inteligenței sale, descoperind noi resurse de energie. Exploatarea și consumul combustibililor trebuie să se facă rațional, ținându-se cont atât de nevoile actuale cât și de cele viitoare. În același timp trebuie găsite și alte surse de energie, alte modalități de a produce căldura. Căldura solară poate constitui o sursă de căldură și de energie termică.

Folosirea directă a „cărbunului galben” poate înlocui cu mult succes combustibilii fosili. Cu ajutorul unor instalații s-ar obține o acțiune mecanică pe seama conversiei acțiunii termice a Soarelui. Dacă s-ar

putea realiza conversia acțiunii termice a Soarelui în energie, numai pe 1% din suprafața Pământului cu un randament de 5% s-ar obține anual  $6 \times 10^{13}$  kWh, ceea ce reprezintă de 40 de ori consumul actual de energie pe Pământ. Specialiștii prevăd că exploatarea directă a acțiunii termice a Soarelui va lua o deosebită amploare, mai ales în zonele cu mare luminozitate în tot timpul anului.

### Probleme rezolvate

1. Ce căldură se obține prin arderea a 50 g de benzină?

*Rezolvare:* Căldura degajată prin arderea unui combustibil este  $Q = m \cdot q$ . Căutăm în tabel puterea calorică a benzinei și găsim  $q = 45\,980$  kJ/kg. Înlocuind în formula datele numerice se obține:

$$Q = 0,05 \text{ kg} \cdot 45\,980 \text{ kJ/kg} = 2\,299 \text{ kJ}.$$

2. Să se calculeze raportul căldurilor degajate prin arderea unor cantități egale de benzină și alcool.

*Rezolvare:* Căldura degajată la arderea unui combustibil este:

$$Q_1 = m q_1 \text{ pentru alcool; } Q_2 = m q_2 \text{ pentru benzină.}$$

Facem raportul acestor două relații și se obține:

$$\frac{Q_1}{Q_2} = \frac{m q_1}{m q_2} \text{ sau } \frac{Q_1}{Q_2} = \frac{q_1}{q_2}$$

În tabelul puterilor calorice găsim pentru alcool  $q_1 = 23\,855$  kJ/kg, iar pentru benzină  $q_2 = 45\,980$  kJ/kg; înlocuind în relație se obține:

$$\frac{Q_1}{Q_2} = \frac{23\,855}{45\,980} = 0,516.$$

3. Cât timp poate fi încălzită o încăpere cu o cantitate de 500 kg lemne uscate, știind că în medie pentru încălzirea pe zi este necesară căldura de 279 000 kJ?

*Rezolvare:* Calculăm cantitatea de lemne necesară pentru a încălzi încăperea timp de o zi, știind că:

$$m = \frac{Q}{q}, \text{ deci } m = \frac{279\,000 \text{ kJ}}{16\,470 \text{ kJ/kg}} = 16,6 \text{ kg}.$$

Cunoscând cantitatea de lemne necesară pentru a încălzi încăperea o zi, putem afla numărul de zile în care s-ar consuma 500 kg de lemne:

$$\text{Nr. de zile} = \frac{M \text{ kg}}{m \text{ kg/zi}} = \frac{500 \text{ kg}}{16,6 \text{ kg/zi}} = 30 \text{ zile}.$$

## Întrebări, exerciții, probleme

- Căldura obținută prin arderea a 3 kg de combustibil este 137 940 kJ. Care este combustibilul folosit?  
R: Benzina.
- Prin arderea unei cantități de benzină, aceasta cedează căldura de 2 299 MJ. Ce cantitate de benzină a fost folosită?  
R:  $m = 50$  kg.
- Prin arderea unei cantități de alcool este cedată căldura de 238 550 kJ. Ce cantitate de benzină trebuie arsă pentru a ceda aceeași căldură?  
R:  $m = 5,18$  kg.
- Să se calculeze raportul maselor a două cantități de cărbune și petrol care prin ardere cedează aceeași căldură  $Q$ .  
R:  $m_C/m_P = 1,56$ .
- Căldura eliberată de 1 kg de benzină prin ardere completă este folosită pentru încălzirea a 200 kg de apă aflate inițial la temperatura  $0^\circ\text{C}$ . Care este temperatura finală a apei?  
R:  $t = 55^\circ\text{C}$ .
- Un vas cu apă primește pentru încălzirea sa căldura de 20 950 kJ. Aceasta poate fi obținută prin arderea următorilor combustibili: a) petrol; b) lemn; c) alcool. Ce cantități din fiecare combustibil sunt necesare pentru a încălzi vasul?  
R:  $m_1 = 0,450$  kg;  $m_2 = 1,25$  kg;  $m_3 = 0,370$  kg.

## 4.5. Motoare termice. Motorul în patru timpi

### Lucrul mecanic efectuat de un sistem termodinamic

Din capitolele de mecanică știm că un sistem poate efectua un lucru mecanic asupra corpurilor din jur. Ați învățat de asemenea că un sistem efectuează un lucru mecanic, după mai întâi se acționează asupra sa, astfel ca energia lui să crească. Ne propunem în continuare să vedem în ce condiții un sistem termodinamic efectuează un lucru mecanic dacă asupra lui se acționează termic. Pentru aceasta, efectuăm următorul experiment:

**E** **Experiment:** Pe cărămida încălzită (caloriferul cald) se așază un pahar înalt folosit în chimie. Pe fundul vasului se află un strat de anilină și deasupra o cantitate suficient de mare de apă (fig. 4.4, a). După un timp o picătură de anilină se ridică deasupra apei; deoarece prin încălzire își mărește volumul, picătura efectuează un lucru mecanic asupra apei. La suprafața apei, picătura fiind în contact cu aerul cedează căldură, își micșorează volumul și cade din nou la fund. Acest proces se va repeta atât timp cât este caldă cărămida.

În acest experiment, avem un motor termic, în care cărămida este sursa caldă iar aerul atmosferic este sursa rece.

Fig. 4.4. Principiul motorului termic. a) Anilina se mișcă atunci când vasul este încălzit. b) Schema principiului motorului termic.

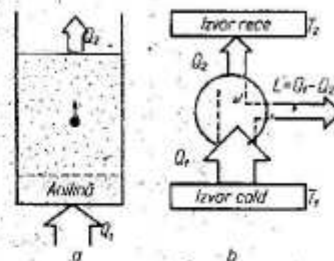

### Randamentul motorului termic

Dacă analizăm din nou ultimul experiment observăm că nu întreaga căldură  $Q_1$  primită de sistemul termodinamic de la sursa caldă contribuie la efectuarea de către acesta a unui lucru mecanic  $L$ . O parte  $Q_2 < 0$  din căldura primită este cedată sursei reci (aerului atmosferic), deci  $L = Q_1 - Q_2$  (fig. 4.4, b). Un motor termic este un dispozitiv care transformă o parte din căldura primită în lucru mecanic.

Dacă  $Q_1$  este căldura absorbită de un motor termic iar  $L$  lucrul mecanic efectuat de acesta, atunci raportul  $L/Q_1$  reprezintă randamentul motorului termic. Deci:

$$\eta = \frac{L}{Q_1} = \frac{Q_1 - Q_2}{Q_1}$$

Din cele de mai sus rezultă că  $L < Q_1$ , astfel că  $\eta < 1$ .

Mașinile termice care folosesc forța de presiune a aburului au randamentul destul de mic (sub 10%). Mașinile termice moderne se bazează pe forțe de presiune exercitate direct de gazele ce rezultă din arderea combustibilului. Randamentul lor este de câteva ori mai mare decât cel al mașinilor cu abur.

### Tipuri de motoare termice

Motorul termic este un sistem termodinamic care efectuează lucru mecanic când se acționează termic asupra sa și în anumite condiții. Căldura pe care motoarele termice o transformă parțial în lucru mecanic se obține prin arderea în motor a unui combustibil (cărbune, păcură, benzină, motorină, metanol). Această căldură este transmisă substanței de lucru care își mărește presiunea și apasă pe pistonul mobil al unui cilindru punându-l în mișcare. Se produce în acest fel un lucru mecanic. În funcție de construcția motorului, combustibilul arde în interiorul cilindrului cu pistonul mobil, sau în exteriorul său.

Luând în considerație locul unde se produce arderea, motoarele termice se împart în două categorii:

- motoare termice cu ardere externă (exemplu: locomotiva cu aburi, turbina cu aburi);
- motoare termice cu ardere internă (de exemplu: motorul cu aprindere prin scânteie, motorul Diesel, motorul cu reacție etc.).

Motorul cu ardere internă fiind cel mai răspândit, vom analiza modul de funcționare al acestuia.

Motorul cu aprindere prin scântec sau motorul cu benzină folosește drept combustibil vapori de benzină amestecați cu aer. Acest amestec este absorbit într-un cilindru cu piston și aprins cu ajutorul unei scânteci produse de bujii. Prin arderea combustibilului rezultă gaze de ardere la temperatură și presiune ridicate. Gazele de ardere apasă asupra pistonului și-l pun în mișcare. Pistonul este pus în legătură cu roata printr-un sistem de bielă-manivelă, sistem prin care mișcarea rectilinie de du-te-vino a pistonului se transformă în mișcare circulară continuă. La mișcarea pistonului în sens invers, gazele arse sunt evacuate, după care pistonul aspiră o nouă cantitate de amestec de vapori de benzină cu aer.

Ciclu de funcționare al motorului descris decurge în patru timpi, fiecărui timp îi corespunde o cursă a pistonului între două extreme.

**Timpu 1 Admisia:** (fig. 4.5, a) coborând în cilindru, pistonul provoacă pătrunderea amestecului gazos de benzină și aer în cilindru prin supapa de admisie,  $S_1$ . Supapa de evacuare,  $S_2$ , este în tot acest timp închisă.

**Timpu 2 Compresia:** ridicându-se, pistonul comprimă amestecul gazos din corpul cilindrului măbind presiunea gazului; ambele supape sunt închise (fig. 4.5, b).

**Timpu 3 Aprinderea și detenta:** cele două supape rămân închise; bujia produce o scântec; amestecul gazos începe să ardă progresiv în toată masa lui. Temperatura și presiunea gazelor rezultate prin ardere cresc brusc, la aproximativ  $2000^\circ\text{C}$  și respectiv câteva zeci de atmosfere. Gazele exercită o forță mare de apăsare asupra pistonului și îl împing în jos efectuând un lucru mecanic (fig. 4.5, c). În acest moment are loc destinderea gazului. Când pistonul ajunge în partea cea mai de jos, supapa de evacuare  $S_2$  se deschide. Presiunea gazului scade brusc până la valoarea presiunii atmosferice. În timpul acestui proces substanța de lucru cedează căldură în exterior (fig. 4.5, d).

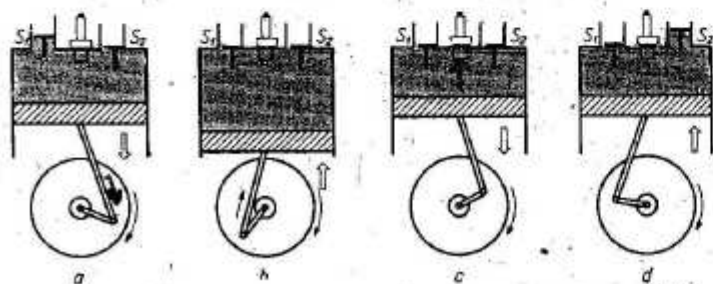

Fig. 4.5. Funcționarea motorului cu aprindere prin scântec.

**Timpu 4. Evacuarea:** supapa de evacuare  $S_2$  este deschisă. Pistonul se reîntoarce (urcă) evacuând gazele arse prin supapa deschisă (fig. 4.5, d). Când timpu 4 se încheie, începe un alt ciclu.

Un alt tip de motor cu ardere internă este *motorul Diesel* (numit astfel după numele inventatorului său). Motorul Diesel folosește drept combustibil motorina. El are alt sistem de aprindere a combustibilului. Randamentul motorului Diesel este superior randamentului motorului cu ardere prin scântec, ajungând până la 45%.

### Probleme rezolvate

1. Un motor termic primește din exterior căldura  $Q_1 = 90 \text{ kJ}$  și efectuează un lucru mecanic  $L = 15 \text{ kJ}$ . Calculați randamentul motorului.

*Rezolvare:* randamentul se calculează cu relația:

$$\eta = \frac{L}{Q_1}; \eta = \frac{15 \text{ kJ}}{90 \text{ kJ}} = \frac{1}{6} \rightarrow \eta = 16,6\%$$

2. Două motoare termice au randamentele  $\eta_1 = 15\%$ , respectiv  $\eta_2 = 20\%$ . Ambele motoare primesc aceeași căldură. Calculați raportul lucrurilor mecanice efectuate de cele două motoare.

*Rezolvare:* din  $\eta_1 = \frac{L_1}{Q_1}$  și  $\eta_2 = \frac{L_2}{Q_2}$  avem  $\frac{\eta_1}{\eta_2} = \frac{L_1 \cdot Q_2}{L_2 \cdot Q_1}$ .

Deoarece  $Q_1 = Q_2$  se obține:  $\frac{\eta_1}{\eta_2} = \frac{L_1}{L_2} = \frac{15}{20}$  deci  $\frac{L_1}{L_2} = \frac{3}{4}$ .

### Întrebări, exerciții, probleme

1. Într-un corp de pompă este închisă o cantitate de aer care se încălzește. Aerul ridică pistonul pompei efectuând un lucru mecanic de  $20 \text{ kJ}$ . Care este căldura primită de gaz dacă randamentul instalației de încălzire este  $80\%$ ?
3. Randamentul unui motor Diesel este de  $30\%$ . Dacă motorul consumă  $18 \text{ kg}$  de motorină cu puterea calorică de  $45\,960 \text{ kJ/kg}$ , să se calculeze căldura absorbită și lucrul mecanic efectuat.
2. Un motor cu randamentul de  $25\%$  primește căldura  $Q = 147,2 \text{ kJ}$ . Ce lucru mecanic efectuează motorul?
4. Care este randamentul unui motor termic care efectuează un lucru mecanic de  $114\,950 \text{ kJ}$ , consumând  $5 \text{ kg}$  de benzină?

R:  $Q = 25 \text{ kJ}$ .

R:  $Q = 827\,280 \text{ kJ}; L = 248\,184 \text{ kJ}$ .

R:  $L = 36,8 \text{ kJ}$ .

R:  $\eta = 50\%$ .

#### 4.6. Forme de propagare a căldurii: conducția, convecția, radiația termică

În practică sunt numeroase cazuri în care au loc interacțiuni termice între corpuri. Cunoașterea felului în care se desfășoară interacțiunea termică dă posibilitatea să se înțeleagă numeroase fenomene din natură și tehnică.

1. De ce atunci când atingem cu mâna două obiecte: unul metalic și celălalt din stofă, primul ni se pare mai rece decât al doilea, deși sunt în aceeași stare de încălzire?

2. De ce conductele prin care curge gaz sau un lichid sunt acoperite cu vată de sticlă?

3. Care este mecanismul de formare a vânturilor în atmosferă?

Iată câteva întrebări la care veți putea da răspuns numai după ce veți studia câteva moduri concrete de acțiune termică a unui corp asupra altui corp.

##### Conducția

**E** *Experiment:* Într-un dispozitiv cum este cel din figura 4.6 turnați apă la temperatură de  $70^{\circ}\text{C}$ . La capetele exterioare ale celor 4 bare de cupru, aluminiu sticlă și material plastic se află lipită câte o bobită de ceară. Urmăriți după cât timp bobitele de ceară se încălzesc și se desprind de bară.

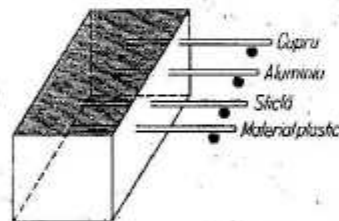

Fig. 4.6. Conducția căldurii.

*Observație:* Experimentul ne arată că interacțiunea termică dintre apa fierbinte și bobita de ceară s-a produs prin intermediul barei de cupru sau aluminiu deoarece căldura s-a propagat prin aceasta. Un astfel de tip de interacție termică se numește *conducție*. Nu toate corpurile pot favoriza conducția. Substanțele cum sunt: argintul, fierul, cuprul, aluminiul care favorizează conducția se numesc corpuri termoconductoare (sau bune conductoare de căldură). Se constată că pentru bara de sticlă și cea de material plastic conducția se produce foarte încet. Asemenea corpuri se numesc termoizolatoare (izolatoare termice).

Astfel de corpuri se folosesc pentru izolarea termică a diferitelor instalații și aparate.

##### Convecția

Urmărind tabelul cu conductivități termice observăm că, în cazul lichidelor și gazelor, acestea au valori mici. Ne-am aștepta ca interacțiunea termică prin conducție să

nu se producă. Totuși, dacă într-o cameră facem focul în sobă, constatăm că în scurt timp întreaga cameră se încălzește. Aceasta se explică printr-un alt tip de interacțiune termică, întâlnit numai la gaze și lichide numit *convecție*.

**E** *Experiment:* Luați un vas de sticlă în care se găsește apă și rumeguș de lemn. Încălziți vasul la o lampă de spirt. După câteva minute veți putea observa mișcările firușoarelor de rumeguș antrenate de curenții de apă caldă (fig. 4.7).

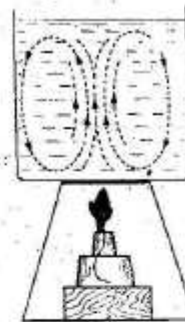

Fig. 4.7. Convecția în lichide.

Acest lucru se explică astfel: straturile de apă de la fundul vasului se dilată prin încălzire și astfel densitatea lor scade. Devenind mai ușoare decât straturile superioare ele se ridică, în timp ce straturile mai reci coboară. Acestea venind în contact cu partea inferioară caldă a vasului se dilată din nou, formându-se în felul acesta curenți în masa apei. Acești curenți se numesc curenți de convecție și ei asigură trecerea succesivă a tuturor straturilor prin dreptul izvorului de căldură, înlesnind încălzirea întregii mase de lichid. În mod asemănător se formează curenții de convecție la încălzirea camerelor (fig. 4.8). Aerul rece pătrunde prin spațiile libere ale ușilor sau ferestrelor și, încălzindu-se, densitatea lui scade provocând ridicarea pe verticală a aerului cald și coborârea aerului rece.

##### Radiația

Acțiunea termică poate avea loc și atunci când un corp este situat la o distanță mai mare nu numai prin contact direct. Acest lucru este verificat deoarece toate corpurile aflate pe Pământ sunt încălzite de la Soare. Acțiunea termică din partea unui corp îndepărtat are loc prin radiație. Să studiem acest mod de acțiune termică.

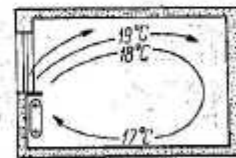

Fig. 4.8. Convecția într-o cameră.

**E** *Experiment:* a. Țineți câteva minute un termometru la o depărtare de câțiva cm de flacăra unei lămpi cu alcool (dar nu deasupra) și observați indicațiile termometrelor.

Veți constata faptul că termometrul indică o temperatură din ce în ce mai ridicată. Acțiunea flăcării asupra termometrelor s-a produs prin convecție, dar și prin radiație. Pentru a evidenția și mai bine acest lucru repetăm experimentul.

- E *Experiment: b.* De data aceasta așezăm între flacăra lămpii și termometru o oglindă sau o foiță de staniol. Indicațiile termometrului după același interval de timp vor fi mai mici decât cele obținute în experimentul precedent.

Suprafața lucioasă împiedică radiația să ajungă la termometru și încălzirea acestuia se va face numai prin convecție. Orice corp încălzit emite radiații. Emisia radiației este favorizată dacă suprafața corpului radiat este mare. Acesta este motivul pentru care radiatoarele unei instalații de încălzire se construiesc din mai mulți elemente.

În experimentul *b* am văzut că oglinda sau staniolul împiedică radiația să ajungă la termometru. Această proprietate o au toate suprafețele lucioase și corpurile de culoare deschisă, de aceea oamenii se îmbracă în haine de culoare deschisă, în special albă, vara și haine de culori închise iarna. Pentru a pune în evidență acest lucru facem următorul experiment:

- E *Experiment:* Umplem cu apă două cutii identice din același metal, una vopsită în culoare neagră, cealaltă în culoare albă. Expunem cele două cutii la Soare. După un anumit timp măsurăm temperaturile celor două cantități de apă. Se constată că apa din vasul de culoare neagră are temperatura mai mare decât apa din vasul de culoare albă.

Concluzie: corpurile de culoare închisă se încălzesc mai ușor decât cele de culoare deschisă. Culoarea neagră absoarbe cel mai mult radiația.

### Întrebări, exerciții, probleme

1. Pe suprafața apei dintr-un vas plutește o cutie de aluminiu în care arde vată îmbibată în spirt. Va fierbe apa din vas? De ce?
2. Pe suprafața unui bloc de gheață este pus un vas cu apă fierbinte. Se va răci apa? Dar dacă blocul de gheață ar fi pus deasupra vasului? În ce caz se răcește mai repede apa din vas?
3. Un kilogram de apă fierbe mai repede într-un vas întins sau într-un vas înalt?
4. Trebuie să răcim 100 grame de apă cu temperatura de  $80^{\circ}\text{C}$  întrebându-ne tot 100 grame de apă cu temperatura de  $20^{\circ}\text{C}$ . Care este metoda mai avantajoasă?
  - a) Să așteptăm 5 minute și după aceea să amestecăm apa caldă cu apa rece.
  - b) Să turnăm imediat apa rece în apa caldă și apoi să așteptăm 5 minute.
5. De ce credeți că centrala termică este așezată la subsolurile unor blocuri și nu la ultimul etaj?

## Capitolul 5

# Stări de agregare ale substanței

## 5.1. Structura substanței

### Structura atomo-moleculară

Priviți diferite corpuri din lumea înconjurătoare. Din timpuri străvechi oamenii au folosit corpurile în scopuri practice descoperind anumite însușiri ale lor. Puteți enumera câteva din aceste proprietăți și unele aplicații bazate pe aceste proprietăți? Astfel, de exemplu, se știe că apa lăsată mai mult timp într-un vas deschis poate să „dispară” prin evaporare. Cum s-ar explica acest fenomen? Cunoașteți de la chimie faptul că substanțele se pot împărți în substanțe simple și substanțe compuse.

Deși numărul de substanțe simple este destul de mic (se cunosc peste 100 de substanțe simple), numărul de substanțe compuse este mare; fiecare din aceste substanțe are anumite proprietăți caracteristice. Cum se poate explica existența unui număr atât de mare de substanțe compuse și cum se pot explica proprietățile substanțelor simple și compuse? Încercările de a răspunde la astfel de întrebări au condus oamenii la descoperirea faptului că toate substanțele pe care le cunoaștem sunt formate din particule foarte mici, numite molecule și atomi.

*Cea mai mică particulă dintr-o substanță care poate exista în stare liberă și care în aceleași condiții de temperatură și presiune prezintă toate proprietățile substanței respective se numește moleculă, cea mai mică particulă dintr-o substanță care prin procedee mecanice obișnuite nu poate fi fragmentată se numește atom.*

*Exemplu:* Cea mai mică particulă din substanța simplă cea mai ușoară, hidrogenul, este atomul de hidrogen. Cea mai mică particulă din substanța simplă, clorul, este atomul de clor. Prin reunirea a doi atomi de hidrogen se formează o moleculă de hidrogen. Prin unirea unui atom de hidrogen cu un atom de clor, rezultă o moleculă dintr-o substanță

nouă, acidul clorhidric. Ne putem forma o imagine a unor caracteristici ale atomilor și moleculelor studiind datele din următorul tabel:

Câți atomi se cuprind	108
Dinmetrul mediu al unui atom	$10^{-10}$ m
Masa unei molecule de apă	$3 \cdot 10^{-26}$ kg
Câte molecule conține 1 g de apă	$3,3 \cdot 10^{22}$

Fiind foarte incomod să exprimăm în kg masele atomilor sau moleculelor s-a introdus o unitate specială de măsură a maselor foarte mici numită unitate atomică de masă, notată  $u$ . Prin definiție, *unitatea atomică de masă reprezintă 1/12 din masa atomului de carbon 12*. Exprimată în kilograme unitatea atomică de masă are valoarea  $u = 1,66 \cdot 10^{-27}$  kg.

Frecvent se folosesc noțiunile de masă moleculară relativă notată cu  $M$  și masă atomică relativă notată cu  $A$ . *Masa moleculară relativă a unei substanțe este raportul dintre masa unei molecule din acea substanță și unitatea atomică de masă*. În mod asemănător *masa atomică relativă a unei substanțe reprezintă câtul dintre masa unui atom din acea substanță și unitatea atomică de masă*.

### Caracteristici ale structurii atomo-moleculare

Numeroase observații și experimente dovedesc faptul că moleculele substanțelor sunt așezate la anumite distanțe unele față de altele, spații libere numite *spații intermoleculare*. Așa se explică faptul că un corp se poate dilata sau contracta, că un gaz se poate comprima sau destinde. Între molecule se manifestă forțe de interacțiune numite forțe intermoleculare. Într-adevăr, dacă ar lipsi aceste forțe, corpurile nu și-ar mai putea păstra forma sau volumul. Forțele intermoleculare se manifestă numai până la distanțe foarte mici, de aproximativ  $5 \cdot 10^{-6}$  cm. Dacă moleculele se apropie prea mult ele încep să se respingă. În mod obișnuit ele sunt însă ceva mai „depărtate”. În acest caz predomină forțele de atracție.

Forțele de atracție dintre moleculele aceluiași corp se numesc *forțe de coeziune*. Forțe de atracție se manifestă însă și între moleculele a două corpuri diferite. În acest caz forțele de atracție se numesc *forțe de adeziune*.

**E** | *Experiment:* De talerul unei balanțe suspendăm o lamă de sticlă în poziție orizontală și o punem în contact cu suprafața apei dintr-un vas mai larg (fig. 5.1).

Se observă că lama de sticlă se va desprinde destul de greu de suprafața apei, fapt care se datorează atât forțelor de adeziune dintre moleculele apei și sticlei cât și forțelor de coeziune dintre moleculele de apă care s-au „lipit” de lama de sticlă și restul moleculelor de apă.

Moleculele se găsesc într-o stare permanentă de mișcare dezordonată numită *agitație termică*. Când temperatura crește se mărește și agitația termică.

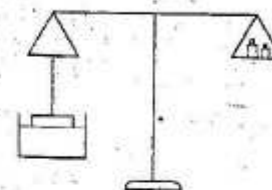

Fig. 5.1. Măsurarea forței de desprindere a unei lame de sticlă de suprafața apei.

**E** | *Experiment:* Într-o cameră bine închisă turnăm pe o farfurioară puțin eter. După câva timp vom constata că mirosul eterului s-a răspândit în toată camera.

Cum se poate interpreta acest fenomen? Este evident faptul că eterul s-a vaporizat deoarece el a „dispărut” din farfurioară. Moleculele de eter au pătruns printre moleculele din aer răspândindu-se în cameră datorită mișcării lor neîncetate. Fenomenul de pătrundere a moleculelor unui corp printre moleculele altui corp se numește *difuziune*.

Observați cu atenție, iluminând lateral cu o lanternă, pulbera de aluminiu care rezultă din strunjirea unei piese de aluminiu. Veți observa particulele mici și ușoare de aluminiu strălucind la lumina reflectată și veți constata că aceste particule se mișcă în toate direcțiile. Această mișcare este o consecință a ciocnirilor moleculelor din aer cu particulele de aluminiu. Același lucru se observă și urmărind firele de praf aflate într-o rază de soare.

## 5.2. Proprietățile fizice generale ale substanțelor

### Faza gazoasă

Substanțele aflate în stare gazoasă au forma și volumul vasului în care se găsesc. Ne propunem să revedem unele proprietăți și să le explicăm din punctul de vedere al structurii moleculare și al agitației termice.

a) Cum vă explicați, de exemplu, faptul că gazele nu au nici formă și nici volum bine determinate? Explicația o constituie existența unei atracții foarte slabe între moleculele de gaz care se datorează spațiilor intermoleculare mari.

b) Expansibilitatea gazelor (răspândirea gazului în tot volumul pus la dispoziție) se explică atât prin atracția slabă dintre molecule cât și prin agitația termică a acestora.

c) Gazele apasă asupra tuturor corpurilor cu o anumită presiune. Cui se datorește presiunea gazelor? Pentru a răspunde la această întrebare să facem următorul experiment:

**E** *Experiment:* Echilibrăm o balanță la care, în locul unui taler, am montat o sticlă de ceas sau un taler bombat, cu partea bombată în sus (fig. 5.2, a). Umplem o pâlnie cu mici bile de oțel (alice) și lăsăm să cadă aceste alice pe talerul bombat. Fiecare bilă se ciocnește cu talerul și sare lateral. Vom observa că balanța se înclină și va trebui să adăugăm noi etaloane ca în figura 5.2, b pentru reechilibrare.

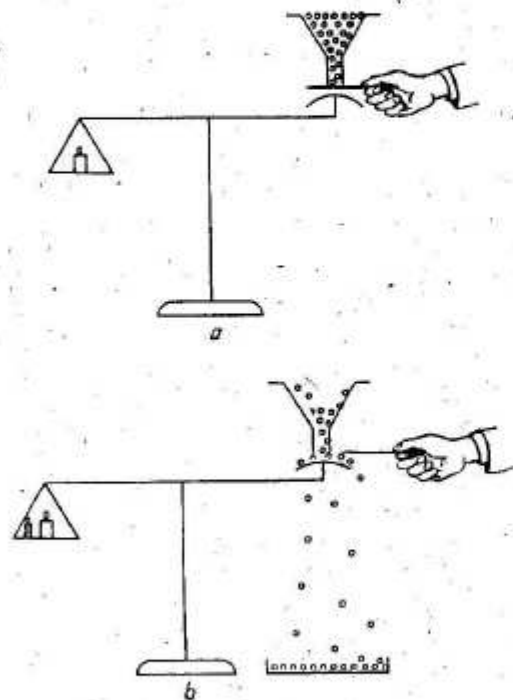

Fig. 5.2. Montaj experimental pentru studiul apăsării produse la ciocnirea unor bile cu un platan. a) Bilele nu cad. Balanța este echilibrată. b) Apăsarea produsă la căderea bilelor. Balanța este reechilibrată cu etaloane suplimentare.

Înclinarea balanței dovedește existența unei forțe de apăsare pe talerul bombat și prin urmare existența unei apăsări pe care bilele o exercită asupra talerului.

Să ne imaginăm acum că fiecare bilă reprezintă o moleculă (spunem că ea este un *model* al moleculei). Moleculele, mișcându-se permanent și dezordonat, se vor ciocni cu pereții vasului în care se află gazul. Ca și în experimentul descris ele vor exercita o anumită presiune asupra pereților vasului.

În concluzie, presiunea gazelor este rezultatul ciocnirilor moleculelor cu pereții vasului.

### Faza lichidă

Corpurile aflate în stare lichidă au un volum propriu dar nu au o formă proprie. Structura atomo-moleculară a corpurilor lichide este mai complicată decât a gazelor. Într-adevăr, un  $\text{cm}^3$  dintr-un gaz aflat în condiții normale conține  $2,7 \cdot 10^{19}$  molecule, aproximativ de 1260 de ori mai puține decât într-un  $\text{cm}^3$  de apă. Acest fapt este consecința existenței unor forțe de coeziune considerabile și a micșorării spațiilor intermoleculare. Comparativ cu gazele, în cazul lichidelor agitația termică prezintă un caracter mai complicat.

**E** *Experiment:* Introducem într-un vas o soluție concentrată de sulfat de cupru. Turnăm apoi cu grijă pe lângă peretele vasului o cantitate de apă curată (fig. 5.3, a). Lăsăm paharul într-un loc izolat timp de mai multe ore după care vom observa în pahar o culoare omogenă albastruie (fig. 5.3, b).

Acest experiment demonstrează atât existența agitației termice a moleculelor unui lichid cât și faptul că difuzia lichidelor este mai lentă decât aceea a gazelor.

Să enumerăm și să explicăm proprietățile lichidelor.

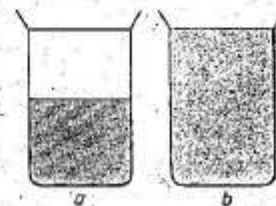

Fig. 5.3. Difuziunea lichidelor.



a) Lichidele sunt practic incompresibile. Ele au un volum bine determinat care nu poate fi micșorat decât foarte puțin și la presiuni foarte mari. Această proprietate se explică prin atracția moleculară mult mai intensă la corpurile lichide care dă naștere unei presiuni foarte mari, numită presiune internă sau presiune moleculară. De exemplu, în cazul apei, presiunea internă este de 11 000 atm.

b) La suprafața lichidelor se manifestă forțe îndreptate în sensul micșorării suprafeței lichidului, numite forțe de tensiune superficială.

**E** *Experiment:* Se folosește o ramă circulară de sârmă care are legată de-a lungul unui diametru un fir de ață de lungime mai mare decât diametrul (fig. 5.4, a). Scufundați cadrul într-o farfurie în care se află o soluție de apă cu săpun în care ați turnat și puțină glicerină. În interiorul cadrului se va prinde o peliculă de lichid. Spargeți pelicula de lichid într-un anumit loc.

Vom observa că pelicula rămasă se micșorează cât mai mult posibil, atât cât îi permite firul de ață (fig. 5.4, b), demonstrând astfel existența forțelor de tensiune superficială.

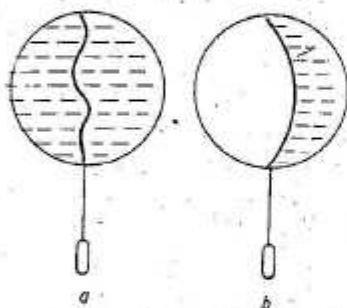

Fig. 5.4. a) Ramă metalică având peliculă de lichid. b) Micșorarea arii peliculei de lichid.

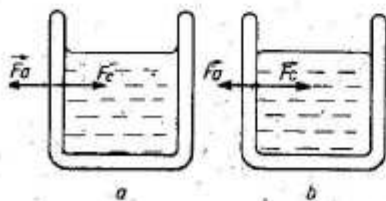

Fig. 5.5. a) Lichid aderenț; menisc concav. b) Lichid neaderenț; menisc convex.

c) Lichidele pot fi aderențe sau neaderente față de vasul în care se găsesc. Altfel spus, lichidele aderențe udă pereții vasului, ca de exemplu apa într-un pahar de sticlă, iar lichidele neaderente nu udă pereții vasului, ca de exemplu mercurul într-un pahar de sticlă. Proprietatea lichidelor de a fi aderențe sau neaderente la peretele vasului se explică prin intermediul forțelor de coeziune și adeziune ce se exercită asupra moleculelor lichidului în vecinătatea peretelui vasului. La lichidele aderențe forța de adeziune este mai mare decât forța de coeziune (fig. 5.5, a) iar la cele neaderente forța de coeziune este mai mare decât forța de adeziune (fig. 5.5, b).

d) Suprafața liberă a lichidului în vecinătatea pereților vasului are o formă curbată numită menisc. Lichidele aderențe formează menisc concav (fig. 5.5, a), iar cele neaderente formează un menisc convex (fig. 5.5, b). Formarea meniscurilor se explică tot prin existența forțelor de adeziune și coeziune ce se exercită la suprafața lichidului lângă perețele vasului.

**E** *Experiment:* Introduceți un tub foarte subțire de sticlă (tub capilar) într-un pahar cu apă. Folosiți apoi tuburi capilare cu diametre interioare diferite. Vom observa că apa se ridică în tubul capilar la un nivel mai ridicat decât nivelul apei din pahar, cu atât mai mult cu cât tubul este mai subțire.

Fenomenul de ridicare a lichidelor aderențe în tuburile capilare se numește capilaritate. S-a observat că lichidele neaderente coboară în tuburile capilare în raport cu nivelul lichidului din vas.

**E** *Experiment:* Introducem un tub capilar de sticlă într-un pahar cu mercur și realizăm un circuit electric cu o baterie de buzunar și un bec, ca în figura 5.6. Capătul C al uneia din sărmele de legătură se află în paharul cu mercur, iar porțiunea AB a celorlalte sărme se introduce în tubul capilar până în poziția în care constatăm că becul se aprinde. Măsurând lungimea AB a sărmei, constatăm că nivelul mercurului din tubul capilar este mai coborât decât nivelul din pahar.

Capilaritatea are numeroase aplicații: soluțiile de săruri minerale trec din pământ și urcă în plantă prin vasele capilare ale acesteia; apa din sol iese la suprafață prin capilarele solului; sugativa absoarbe cerneala prin vasele capilare pe care le conține etc.

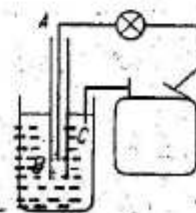

Fig. 5.6. Determinarea coborării mercurului într-un tub capilar de sticlă.

## Proprietățile corpurilor solide

Corpurile solide sunt caracterizate prin volum și formă bine determinate. Priviți cu lupa sau cu microscopul particule mici de sare de bucătărie. Veți observa că particulele de sare sunt alcătuite din alte formațiuni mai mici de formă cubică cu fețe perfect netede.

Acestea sunt cristale de sare de bucătărie (fig. 5.7). Puteți face observații asemănătoare și cu alte substanțe cum sunt cuarțul, galena, grafitul; veți observa o structură cristalină, cu deosebirea că forma cristalelor este diferită de cea cubică. Metalele au de asemenea o structură cristalină (fig. 5.8). Sfărâmăm o bucată de geam cu ciocanul și privim câteva fragmente la microscop. Nu vom observa particule cu formă geometrică regulată. Asemenea substanțe care nu prezintă o structură cristalină se numesc substanțe amorfe.

Prin urmare corpurile solide pot fi corpuri cristaline sau corpuri amorfe.

Substanțele cristaline sunt formate din atomi, ioni, sau grupuri de asemenea particule așezate în anumite puncte numite nodurile rețelei cristaline. Forțele care țin aceste particule unele lângă altele sunt de natură electrică. La cristale agitația termică se manifestă prin mișcări de oscilație ale particulelor în jurul nodurilor rețelei cristaline.

Să examinăm câteva proprietăți ale corpurilor solide cristaline și amorfe.

a) Corpurile solide cristaline se topesc la o temperatură bine determinată pe când cele amorfe nu au un punct de topire bine determinat.

**E** *Experiment:* Aveți în laborator un vas cu apă în care plutește un bulgăre de zăpadă sau câteva cuburi de gheață. Măsurați temperatura amestecului de apă și gheață în diferite momente, până când se topește toată gheața. Veți constata de fiecare dată că termometrul indică 0°C.

Prin urmare gheața, care este o substanță cristalină, se topește la o temperatură bine determinată, 0°C la presiune atmosferică normală.

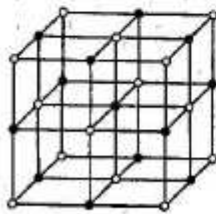

○ Na  
● Cl

Fig. 5.7. Cristal de NaCl.

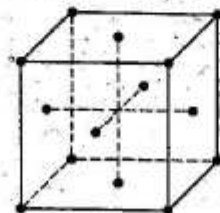

● Cu

Fig. 5.8. Cristal de Cu.

b) Într-un cristal anumite proprietăți se manifestă în mod diferit după diferite direcții. Spunem că substanța cristalină este *anizotropă*.

**E** *Experiment:* Pe o lamă de cuarț întindem un strat subțire de ceară de grosime constantă. În mijlocul acestui strat așezăm un cui înroșit în foc. Vom constata că ceara se topește mai repede pe o anumită direcție și mai încet pe o direcție perpendiculară pe prima. Repetând același experiment cu o bucată de sticlă vom constata că ceara se topește la fel de repede în toate direcțiile.

Spunem că substanțele amorfe sunt *izotrope* adică o anumită proprietate a lor se manifestă la fel în toate direcțiile.

c) Substanțele solide cristaline prezintă o proprietate numită *polimorfism*. Prin aceasta înțelegem că o aceeași substanță poate să cristalizeze în forme geometrice diferite prezentând proprietăți fizice diferite. Cel mai cunoscut exemplu îl constituie grafitul și diamantul, ambele fiind variații ale carbonului cu forme de cristalizare diferite.

d) Starea amorfă este o stare nestabilă. În decursul timpului, substanțele amorfe au tendința să treacă în stare cristalină.

e) Metalele prezintă o structură policristalină. Prin aceasta înțelegem că în metale există mici formațiuni cristaline așezate însă în mod neregulat unele față de altele.

Datorită acestei așezări neregulate, metalele, deși sunt cristale, prezintă totodată proprietăți de izotropie.

## 5.3. Transformări de stare de agregare

### Transformări de stare și legi specifice

Ați studiat în clasa a VI-a diferite transformări ale stărilor de agregare. Vom enumera principalele concluzii la care ne-au condus experimentele efectuate. Multe din aceste experimente le puteți refăce.

Transformarea din stare lichidă în stare de vapori se numește *vaporizare*, iar transformarea inversă, lichefiere sau condensare. Când vaporizarea se produce numai la suprafața lichidului ea se numește *evaporare*, iar când se produce în toată masa lichidului se numește *fierbere*.

a) Viteza de evaporare depinde de natura lichidului, de mărimea suprafeței libere a lichidului și de starea atmosferei în momentul evaporării.

b) Fierberea se produce la o temperatură specifică fiecărui lichid. (Vezi tabelul de la pag. 118). Această temperatură, dependentă de presiunea exterioară, rămâne constantă în tot timpul fierberii și se numește punct de fierbere (pentru presiunea exterioară de 1 atm).

Trecerea substanțelor din stare solidă în stare lichidă se numește topire, iar fenomenul invers se numește *solidificare*.

c) În tot timpul topirii sau solidificării temperatura rămâne constantă. La aceeași presiune exterioară temperatura de topire coincide cu temperatura de solidificare. Topirea (solidificarea) se produce la o temperatură specifică unei substanțe. (A se vedea tabelul de la pag. 118.)

d) În timpul topirii și solidificării volumul substanțelor se modifică. De regulă volumul crește prin topire și se micșorează prin solidificare. Fac excepție anumite substanțe cum sunt gheața și fonta la care variațiile de volum se produc în sens invers.

e) Presiunea exterioară influențează temperatura de topire. La majoritatea substanțelor la care volumul crește prin topire creșterea presiunii duce la creșterea punctului de topire. La celelalte substanțe care fac excepție de la regula variației volumului la topire creșterea presiunii duce la micșorarea temperaturii de topire.

f) Temperatura de topire a unui aliaj este mai mică decât temperatura de topire a fiecărui component al său.

În anumite condiții unele substanțe pot trece direct din stare solidă în stare de vapori. Fenomenul se numește *sublimare*. Un exemplu cunoscut de substanță care sublimază este cel al naftalinei. Cristalele de naftalină se introduc în șifoniere sau dulapuri cu haine pentru a le proteja împotriva moliiilor. După puțin timp, prin sublimare, vaporii de naftalină se răspândesc prin difuziune în tot interiorul dulapului sau șifonierului. Este de asemenea cunoscut că, iarna, rufele ude care se întind afară se usucă în câteva zile chiar dacă este ger. Aceasta se explică prin faptul că și gheața sublimază. Fenomenul invers sublimării se numește *desublimare*.

### Călduri latente

Trecerea substanțelor dintr-o stare de agregare în altă stare de agregare se face cu absorbție sau cedare de căldură. De exemplu, gheața sau zăpada se topesc primind căldură de la soare, apa fierbe când primește căldură, îndată ce vasul cu apă este îndepărtat de pe plită fierberea încetează. De asemenea, procesul de vaporizare a unor substanțe volatile, cum sunt eterul sau acetona, necesită un consum de căldură. Chiar dacă lipsește o sursă exterioară de căldură, aceste substanțe iau căldura necesară din mediul înconjurător, producând o scădere locală a temperaturii.

Dacă se pulverizează eter pe o porțiune a corpului, eterul se vaporizează iar scăderea locală a temperaturii este atât de pronunțată încât acea porțiune amorțește.

Această proprietate este folosită în medicină. În porțiunea amorțită (sau anesteziată) se pot face intervenții chirurgicale de scurtă durată.

Procese de condensare și de solidificare sunt însoțite de degajare de căldură.

E. *Experiment:* Colectăm vaporii de deasupra unui vas cu apă care fierbe și îi dirijăm printr-o serpentină *S* de metal sau de sticlă în care se condensează spre un rezervor de colectare *R* (fig. 5.9). Serpentina și rezervorul sunt scufundate într-un calorimetru *C* care conține inițial apă rece. Măsurăm în timpul experimentului temperatura apei din calorimetru. Vom constata că temperatura apei din calorimetru crește cu câteva zeci de grade, deși în rezervor s-a colectat puțină apă.

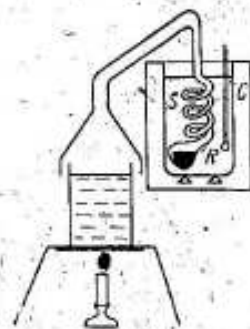

Fig. 5.9. Condensarea vaporilor de apă într-o serpentină.

Aceasta înseamnă că cea mai mare parte din căldura necesară încălzirii apei din calorimetru a fost obținută de la vaporii care s-au condensat și doar o mică parte, de la apa din rezervor care s-a răcit după condensare.

Prin definiție, *căldura necesară unității de masă dintr-un corp solid spre a se topi la temperatura de topire se numește căldură latentă de topire* și se notează cu  $\lambda$ . Conform acestei definiții

$$\lambda = \frac{Q}{m},$$

în care  $Q$  este căldura necesară pentru topirea corpului de masă  $m$ . Din relația anterioară rezultă  $[\lambda]_{SI} = J/kg$ .

Căldura latentă de topire are valori diferite pentru diferite corpuri, este determinată experimental și se găsește în tabele.

Căldura necesară pentru a topi o cantitate  $m$  de substanță este dată de relația

$$Q = m\lambda.$$

Aceeași căldură o degajă lichidul prin solidificare și prin urmare se calculează cu aceeași formulă.

Temperaturi de topire (solidificare) și călduri latente de topire ale unor substanțe

Substanța	Temperatura de topire °C	Căldura latentă de topire ( $10^3$ J/kg)
Gheață	0	3,3
Fier	1 535	2,7
Cupru	1 083	1,8
Mercur	-39	0,12
Aluminiu	660	3,8

În mod analog se definește căldura latentă de vaporizare a unui lichid, notată cu  $\lambda_v$ .

$$\lambda_v = \frac{Q}{m},$$

$Q$  fiind căldura absorbită la vaporizarea unității de masă a lichidului la temperatura de vaporizare. Aceeași căldură se cedează la condensarea vaporilor. Căldurile latente sunt specifice fiecărei substanțe. Ele se găsesc în tabele.

Temperaturile de fierbere la presiune atmosferică normală și căldurile latente de vaporizare ale unor substanțe

Substanța	Temperatura de fierbere °C	Căldura latentă de vaporizare ( $10^3$ J/kg)
Apă	100	23
Mercur	357	2,9
Alcool	78	8,5

## Rezumat

Substanțele au o structură atomo-moleculară. Cea mai mică particulă dintr-o substanță se numește atom.

Unitatea atomică de masă este  $\frac{1}{12}$  din masa atomului de  $^{12}\text{C}$ :  
 $1u = 1,66 \cdot 10^{-27}$  kg.

Teoria conform căreia substanțele sunt formate din molecule și atomi se numește teoria atomo-moleculară. Între molecule se exercită forțe de atracție sau de respingere numite forțe intermoleculare, iar distanțele dintre molecule se numesc spații intermoleculare. Moleculele se găsesc într-o permanentă stare de mișcare, cu atât mai rapidă cu cât temperatura este mai ridicată, mișcare numită agitație termică. În natură, corpurile se află în stare de agregare solidă, lichidă, gazoasă. Corpurile solide pot avea o structură cristalină sau amorfă.

La trecerea unui corp dintr-o stare de agregare în alta se primește sau se cedează căldura  $Q = m\lambda$ ;  $\lambda$  este o constantă care depinde de natura substanței din care este alcătuit corpul și de transformarea stării de agregare; se numește căldură latentă.

## Întrebări, exerciții, probleme

- În cât timp s-ar număra toate moleculele dintr-un  $\text{cm}^3$  de apă dacă se pot număra câte 1 000 molecule pe secundă?
- Explicați dispariția fumului în aer.
- La reparația drumurilor mirosul asfaltului fierbinte se simte de departe. De ce?
- Când un gaz este comprimat presiunea lui se mărește. De ce?
- De ce sar cu zgomot scântei din
- De ce țesăturile de bumbac după spălare se scurtează?
- De ce firele de păr ale unei pensule se împrăștie în apă dar se alipesc când scoatem pensula din apă?
- Apă are densitate mai mică decât nisipul. De ce, totuși, vântul ridică în deșert nori de nisip dar pe mare numai cantități mici de apă?
- Unele insecte mici căzând pe apă nu pot ieși afară, iar altele pot păși pe

10. De ce două picături de mercur, atingându-se, se contopesc într-una singură?

11. Nu este bine să astupăm un bidon cu benzină cu un dop învelit într-o cârpă. De ce?

12. La secetă terenul nearat se usucă tare? Dar cel arat? De ce?

13. Un cub tăiat dintr-un monocristal (corp format din așezarea compactă a cristalelor elementare), încălzindu-se, se prefăce într-un paralelipiped oblic. Cum se explică acest fapt?

14. De ce la ger zăpada scârțâie sub picioare?

15. În tabelele cu temperaturi de topire și călduri latente nu se dau date pentru sticlă. De ce?

16. De ce heleșteiele îngheață înaintea râurilor?

17. În timpul rece se poate observa cum picăturile de ploaie, căzând, se sparg, îngheață și formează polei. Cum se explică înghețarea rapidă a picăturilor?

18. Primăvara gheața plutește pe râuri. Pornind de la această observație, puteți trage o concluzie privind modul cum variază volumul apei când îngheață?

19. Se va topi o bucată de gheață care are temperatura de  $0^{\circ}\text{C}$  dacă se pune într-un vas cu apă la  $0^{\circ}\text{C}$ ?

20. O sticlă cu apă este pusă în gheață la  $0^{\circ}\text{C}$  iar alta în apă la  $0^{\circ}\text{C}$ . Va îngheța apa în vreuna din sticle?

21. Fonta solidă se scufundă în cea topită?

22. Pe timp de iarnă, din radiatoarele unor automobile și tractoare se dă drumul la apă, dacă mașinile nu lucrează timp îndelungat. De ce?

23. Ce cantitate de căldură este necesară pentru a topi 10 kg gheață cu temperatura de  $0^{\circ}\text{C}$ ?

R: 3,3 MJ

24. O sticlă cu apă este lăsată afară la ger. Ce se va întâmpla cu sticla când apa va îngheța?

25. Ce căldură degajă o cantitate de apă cu masa de 8 kg și temperatura de  $20^{\circ}\text{C}$  dacă se răcește până la  $0^{\circ}\text{C}$  și îngheață?

R: 1,3 MJ

26. O picătură de apă căzută pe o plită fierbinte începe să sară pe ea. De ce?

27. De ce iarba cosită se usucă mai repede la vânt decât pe timp liniștit?

28. De ce ploaia răcorește aerul?

29. De ce ceaiul se răcește mai repede dacă suflăm în el?

30. Într-o sticlă învelită în cârpă umedă apa are o temperatură mai coborâtă decât a mediului înconjurător. De ce?

31. De ce după o baie în bazin, iesind afară, ne este frig?

32. Se știe că eliminarea transpirației și evaporarea ei ferește organismul de supraîncălzire. De ce în aer uscat omul suportă temperaturi care pot întrece chiar  $100^{\circ}\text{C}$ ?

33. De ce într-o haină de cauciuc se suportă greu căldura?

34. Ce căldură este necesară pentru fierberea unei cantități de 4 kg apă la temperatura de  $100^{\circ}\text{C}$ ?

R: 9,2 MJ

35. Un bulgăre de gheață cu masa de 800 g cu temperatura de  $0^{\circ}\text{C}$  a fost topit, apa rezultată a fost încălzită până la  $100^{\circ}\text{C}$  și un sfert din ea a fost eliminată prin fierbere. Ce căldură a fost necesară?

R: 1 MJ

